

AVANT®

Kezelési útastás



Multifunkcionális S30 meghajtó egység

Rendelési szám: A429926

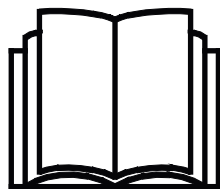

Az eszköz használata előtt gondosan olvassa el ezt az utastást és kövesse az abban foglaltakat.

Mindig tartsa kéznél az utastást.

Manufacturer:

AVANT®
AVANT TECNO OY
e-mail: sales@avanttecono.com

Ylötie I
33470 YLÖJÄRVI
FINLAND
Tel. +358 3 347 8800
Fax +358 3 348 5511

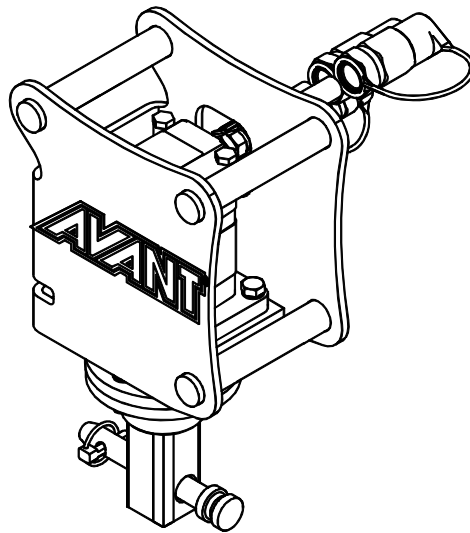
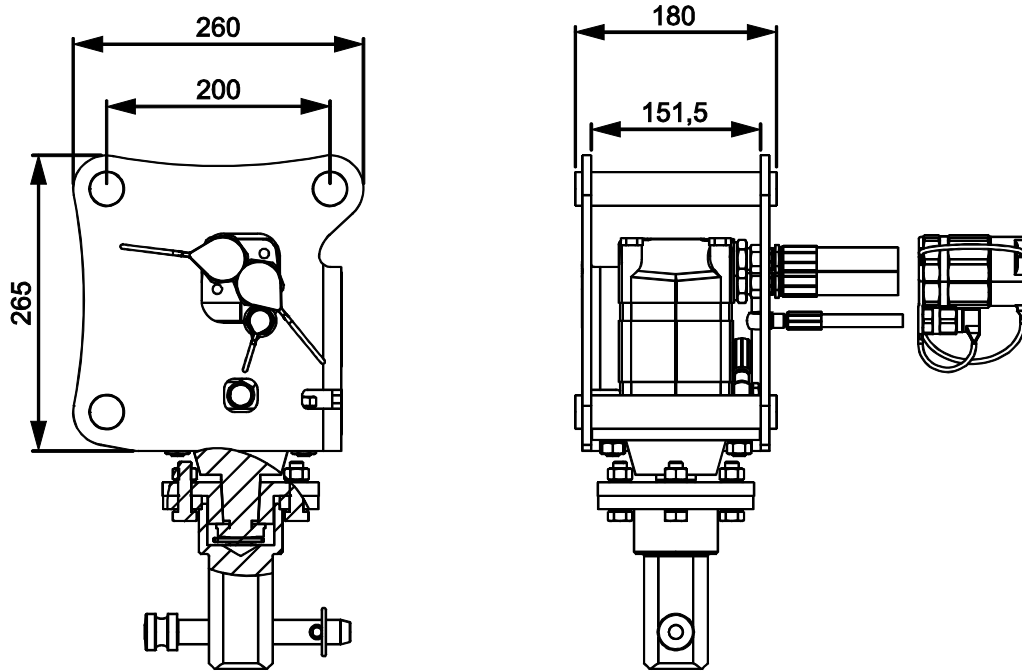

TARTALOMJEGYZÉK

1. ELŐSZÓ	5
A kézikönyvben használt figyelmeztető szimbólumok.....	6
2. RENDELTESSZERŰ HASZNÁLAT	7
3. A MULTIFUNKCIONÁLIS ESZKÖZMEGHAJTÓ EGYSÉG HASZNÁLATÁRA VONATKOZÓ BIZTONSÁGI UTASÍTÁSOK.....	8
4. MŰSZAKI ADATOK.....	12
4.1 Munkavégző szerszámok a meghajtó egységhez	12
4.2 Forgási fordulatszám.....	13
4.3 A munkavégző adapter biztonsági címkéi és fő komponensei.....	14
5. A MUNKAVÉGZŐ ADAPTER ÖSSZESZERELÉSE	16
5.1 A munkavégző adapter csatlakoztatása	16
5.1.1 Munkavégző adapter csatlakoztatása az oldalkarra	16
5.1.2 Irány.....	18
5.2 Hidraulikatömlők csatlakoztatása és lecsatlakoztatása	19
6. A MUNKAVÉGZŐ ADAPTER ÜZEMELTETÉSE.....	20
6.1 Használat előtti ellenőrzések	21
6.2 A multifunkcionális S30 meghajtó egység használata.....	22
6.2.1 Munkavégzés egyenetlen talajon	22
6.3 Szállítási helyzet	23
6.4 Tárolás	24
7. A MUNKAVÉGZŐ SZERSZÁMOK HASZNÁLATA.....	25
7.1 Munkavégző szerszámok cseréje.....	25
7.2 Karos seprő	26
7.2.1 A karos seprő használata	27
7.2.2 Seprő oldalmozgatója.....	28
7.2.3 A karos seprő tárolása	28
7.3 XL gyomirtó kefe	29
7.3.1 Az XL gyomirtó kefe használata.....	30
7.3.2 A gyomirtó kefe tárolása	30
7.4 Drótkötélkefe.....	31
7.4.1 A drótkötélkefe használata.....	32
7.5 Kábel-/tömlődob.....	33

8. KARBANTARTÁS ÉS SZERVIZELÉS	36
8.1 A hidraulikus komponensek vizsgálata	36
8.2 A munkavégző adapter tisztítása.....	37
8.3 Fémszerkezetek felülvizsgálata	37
8.4 Kenés	37
8.5 A munkavégző szerszámok karbantartása.....	37
8.5.1 Karos seprő	37
8.5.2 XL gyomirtó kefe.....	38
8.5.3 Drótkötélkefe.....	39
9. JÓTÁLLÁSI FELTÉTELEK.....	40

I. Előszó

Az Avant Tecno Oy nevében köszönjük, hogy megvásárolta ezt a munkavégző adaptert Avant rakodógépéhez. Ennek kialakítása és legyártása a többéves termékfejlesztési és gyártási tapasztalatokra alapozva történt. Amennyiben megismerkedik ezzel a kézikönyvvel és betartja az útmutatásokat, azzal gondoskodik saját biztonságáról, valamint a berendezés megbízható működéséről és hosszú üzemi élettartamáról. Mielőtt elkezdené használni a berendezést vagy mielőtt karbantartási munkát végezne, figyelmesen olvassa el az útmutatásokat.

Ez a kézikönyv az alábbiakban segíti Önt:

- a berendezés biztonságos és hatékony kezelése
- bármilyen veszélyes helyzet megfigyelése és megelőzése
- a berendezés épségben tartása és hosszú üzemi élettartamának biztosítása

Ezekkel az utasításokkal még egy tapasztalatlan felhasználó is képes a munkavégző adaptert és a rakodógépet biztonságosan használni. A kézikönyv fontos útmutatásokat tartalmaz a tapasztalt AVANT-kezelők számára is. Bizonyosodjon meg róla, hogy a rakodógépet kezelő összes személy megfelelő útmutatást kapott, illetve a berendezés használata előtt megismerkedett a rakodógép és az alkalmazott egyes munkavégző adapterek kézikönyveivel, valamint az összes biztonsági előírással. Tilos a berendezést a jelen kézikönyvben ismertetettől eltérő bármilyen egyéb célra és módon használni. Tartsa kéznél ezt a kézikönyvet a berendezés teljes üzemi élettartama alatt. Ha a berendezést eladja vagy átadja, biztosan adja át vele együtt az új tulajdonosnak ezt a kézikönyvet is. Ha a kézikönyv elveszett vagy megrongálódott, akkor újat kérhet az Avant forgalmazótól vagy a gyártótól.

A jelen kezelési kézikönyvben található biztonsági utasításokon túl figyelembe kell vennie a foglalkozási körre vonatkozó biztonsági jogszabályokat, a helyi törvényeket és egyéb szabályokat, amelyek érintik a berendezés használatát. Különösen be kell tartani a berendezés közúti területeken történő használatára vonatkozó szabályokat. A helyi követelményekkel kapcsolatban további tájékoztatásért lépjen kapcsolatba Avant forgalmazójával, mielőtt közúti területen üzemeltetné a rakodógépet.

Bármilyen kérdés, szerviz, alkatrész vagy a gép üzemeltetésével kapcsolatos bármilyen probléma esetén lépjen kapcsolatba a helyi AVANT forgalmazójával.

Ez a kézikönyv az angol nyelvű eredeti utasítások fordítása. A folyamatos termékfejlesztés miatt a jelen kézikönyvben ábrázolt néhány részlet az Ön berendezésétől eltérő lehet. A képek olyan opcionális berendezéseket vagy funkciókat is mutathatnak, amelyek jelenleg nem állnak rendelkezésre. Fenntartjuk a kézikönyv tartalmának értesítés nélküli változtatásának jogát. Copyright © 2018 Avant Tecno Oy. Minden jog fenntartva.

A kézikönyvben használt figyelmeztető szimbólumok

Az alábbi figyelmeztető szimbólumokat használjuk végig ebben a kézikönyvben. Ezek olyan tényezőket jelölnek, amelyeket a személyi sérülések vagy dologi károk kockázatának csökkentése érdekében figyelembe kell venni:



FIGYELMEZTETÉS: BIZTONSÁGI RIASZTÁS SZIMBÓLUMA

A szimbólum jelentése: „**Figyelmeztetés: Legyen óvatos! Az Ön biztonsága a tét!**”

Figyelmesen olvassa el az alábbi üzenetet. Ez olyan azonnali veszélyre figyelmeztet, amely súlyos személyi sérülést okozhat.

A biztonsági riasztás szimbóluma önmagában és a vonatkozó biztonsági állítással együtt fontos, a biztonságra vonatkozó üzeneteket jelez a kézikönyvben. Arra használjuk, hogy felhívjuk figyelmét azokra az utasításokra, amelyek az Ön személyes vagy más személyek biztonságát érintik. Ha ezt a szimbólumot látja, legyen óvatos, az Ön biztonsága forog veszélyben, figyelmesen olvassa el az utána álló üzenetet és tájékoztassa a többi kezelőt is.

VESZÉLY: Ez a jelszó veszélyes helyzetet jelöl, amelyet ha nem kerülnek el, az súlyos, akár halálos sérülést fog okozni.

FIGYELMEZTETÉS: Ez a jelszó esetleges veszélyes helyzetet jelöl, amelyet ha nem kerülnek el, az súlyos, akár halálos sérülést okozhat.

VIGYÁZAT: Ezt a jelszót akkor használjuk, amikor kisebb sérülés következhet be, ha nem megfelelően követik az útmutatásokat.

ÉRTESÍTÉS

Ez a jelszó tájékoztatást jelöl a berendezés helyes üzemeltetéséről és karbantartásáról.

Amennyiben nem veszi figyelembe a szimbólummal együtt szereplő útmutatásokat, az a berendezés meghibásodás miatti leállításához vagy egyéb vagyoni kárhoz vezethet.

2. Rendeltetészerű használat

Az AVANT multifunkcionális S30 meghajtó egység olyan munkavégző adapter, amely az 1. táblázatban látható AVANT univerzális rakodókkal való használatra alkalmas. A multifunkcionális meghajtó egység S30 típusú gyorscsatlakozóval van felszerelve. Avant S30 mechanikus oldalkarral A431070, valamint az Avant S30 hidraulikus oldalkarral A424552 történő használatra készült. Nem szerelhető fel közvetlenül a rakodógép adaptercsatlakozó lemezére.

Az erős és robosztus, hidraulikus forgatású univerzális meghajtó egység négyszögletes szárral és csapos reteszelőrendszerrel van felszerelve. Ez lehetővé teszi különböző szerszámok használatát a meghajtó egységen, illetve azok gyors cseréjét. Az A37190 univerzális meghajtó egységhez való eszközök mindegyike mechanikusan illeszkedik a multifunkcionális S30 meghajtó egységre, de a gyakorlatban nem minden szerszám használható. A meghajtó egység S30 számú modellje főként a különböző fajtájú kefékhez való. Néhány nehezebb szerszám túl nagy erőt fejthet ki az oldalkarra. Az alábbi eszközök javasoltak a multifunkciós S30 meghajtó egységhez: XL gyomirtó kefe, acélsörtés seprőkefe, kábel-/tömlődob, és karos seprő. A meghajtó egységhez javasolt szerszámok részletesebben láthatók a jelen kézikönyvben.

A multifunkcionális S30 meghajtó egység és szerszámai nem valók semmilyen egyéb használatra, csak a jelen kézikönyvben leírtakra, és tilos azokat a rendeltetési céljuktól eltérő bármilyen egyéb célra használni.

A munkavégző adaptert úgy tervezték, hogy a lehető legkevesebb karbantartást igényelje. A kezelő el tudja végezni a szokásos karbantartási feladatokat. Minden javítási munkát azonban a kezelő nem tud elvégezni, a nagyobb javításokat és karbantartási műveleteket professzionális karbantartókra kell hagyni. Minden karbantartási munkát megfelelő biztonsági berendezések használatával kell elvégezni. A pótalkatrészeknek meg kell egyeznie az eredeti műszaki előírásokkal, ami biztosítható, ha kizárólag eredeti pótalkatrészeket használ. Lehet, hogy külön pótalkatrész-katalógus áll rendelkezésre, egyeztessen az Avant forgalmazóval.

Sajátítsa el a kézikönyvben foglalt szervizelési és karbantartási útmutatásokat. Ha további kérdései vannak a berendezés üzemeltetésére vagy karbantartására vonatkozóan, illetve ha pótalkatrészekre vagy karbantartó szervizre van szüksége, lépjen kapcsolatba AVANT forgalmazójával.

1. táblázat - Multifunkcionális S30 meghajtó egység - Kompatibilitás Avant rakodógépekkel

Az A43107 számú mechanikus oldalkarral							
Modell	220 225 225LPG	313S 320S	420 423 520 523 R20	525LPG R28 528 530	630 R35 635 640	745 750 755i 760i	e5 e6
A429926	•	•	•	•	•	•	(•)
Az A424552 számú hidraulikus gémmel							
Modell	220 225 225LPG	313S 320S	420 423 520 523 R20	525LPG R28 528 530	630 R35 635 640	745 750 755i 760i	e5 e6
A429926	-	-	•	•	•	•	(•)

Javasoljuk, hogy a munkavégző adaptert csak olyan rakodógépekkel használja, amelyeket az 1. táblázatban • jellel láttunk el. Ha (•) megjelölésű modellekhez használják, esetleg nem tudnak elérni vele teljes teljesítményt. Kiegészítő ellensúlyokra is szükség lehet. A táblázatban nem szereplő modellel való kompatibilitás tekintetében lépjen kapcsolatba az Avant forgalmazóval.

3. A multifunkcionális eszközmeghajtó egység használatára vonatkozó biztonsági utasítások

Ne feledkezzen meg arról, hogy a biztonság több tényező eredménye. A rakodógép–munkavégző adapter kombináció rendkívül nagy teljesítményű, és a nem megfelelő vagy figyelmetlen használata vagy karbantartása súlyos személyi sérüléseket vagy dologi károkat okozhat. Emiatt minden kezelőnek teljes körűen meg kell ismerkednie a rakodógép és a munkavégző adapter helyes használatával és kezelési kézikönyvével, még a munka megkezdését megelőzően. Ne használja a munkavégző adaptert, ha nem ismerkedett meg annak üzemeltetésével és a vele összefüggő veszélyekkel.



VESZÉLY

A téves használat, a figyelmetlen használat vagy a nem megfelelő állapotban lévő munkavégző adapter használata súlyos sérülések veszélyét rejti magában. Biztonságos helyen ismerkedjen meg a rakodógép kezelőszerveivel, a helyes összekapcsolási eljárással és a munkavégző adapter helyes működtetési módjával. Kiemelten tanulmányozza a berendezés biztonságos megállítását. Figyelmesen olvassa el az összes biztonsági óvintézkedést.

A munkavégző adapter kezelése előtt olvasson el minden biztonsági előírást



**FIGYEL-
MEZTETÉS**

- Amikor a rakodógépre munkavégző adaptert csatlakoztat, **bizonyosodjon meg arról, hogy a rakodógép gyorscsatoló lemezének rögzítőcsapjai az alsó helyzetben vannak, és hogy a munkavégző adaptert a rakodógéphez kapcsolták.** Soha ne emeljen vagy mozgasson olyan munkavégző adaptert, amely nincs reteszelve.
- A(z) Multifunkcionális S30 meghajtó egység modellt arra tervezték, hogy egyszerre egy kezelő működtesse. Ne hagyja, hogy mások a berendezés veszélyzónájába kerüljenek, amikor az használatban van.
- A munkavégző adaptert mindig a lehető legalacsonyabban szállítsa, hogy a tömegközéppontot alacsonyan tartsa, a teleszkópos gémet pedig tartsa behúzva a haladás ideje alatt.
- **Zúzóveszély - Győződjön meg arról, hogy a munkavégző adapter megfelelően van reteszelve.** A be nem reteszelt munkavégző adapter mozoghat vagy lezuhanhat és súlyos sérüléseket okoz. Ellenőrizze, hogy az oldalkar reteszelve van a rakodógépen. Az S30 zárócsavar meghúzásával bizonyosodjon meg arról, hogy a munkavégző adapter reteszelve van az oldalkaron. Győződjön meg arról, hogy a meghajtó egység szerszámai megfelelően reteszelve vannak a meghajtó egységen
- **Felborulás veszélye - A munkavégző adaptert mindig a lehető leglassabban és a géphez a lehető legközelebb szállítsa, hogy a tömegközéppontot alacsonyan tartsa.** Csúszós felszíneken lassan és megfontoltan haladjon. A rakodógép vezérlőkarjait lassan és nyugodtan kezelje, különösen a lejtős területen.
- **Feltekeredés veszélye - Forgó alkatrészek.** Soha ne hagyja el a vezetőülést, amikor működik a munkavégző adapter, vagy ha a segédhidraulika vezérlése bekapcsolt állapotban reteszelve van. Mindig tartson biztonságos távolságot a személyek és a gép között, amely beindulhat vagy elkezdhet mozogni. Mielőtt elhagyná a vezetőülést, vagy ha a munkavégzési területen mások is tartózkodnak, a biztonságos megállásra vonatkozó eljárás betartásával állítsa meg a berendezést és engedje le a munkavégző adaptert szilárdan a talajra.



**FIGYEL-
MEZTETÉS**

- **Feltekeredés, csonkolás és ütődés veszélye - Soha ne hagyja el a vezetőülést, amikor működik a munkavégző adapter, vagy ha a segédhidraulika vezérlőkarja bekapcsolt állapotban reteszelve van.** Az oldalkarra csatlakoztatott munkavégző adaptertől függően súlyos lehet a személyi sérülés kockázata, ha valaki közel kerül a munkavégző adapterhez, miközben azt használják. Mindig állítsa le a munkavégző adaptert és tegye biztonságos helyzetbe, mielőtt elhagyná a vezetőülést, vagy mielőtt bárki megközelítené a munkavégzési területet.
- **Feltekeredés veszélye - Soha ne viseljen Ön se, és segítőknek se engedje, hogy laza ruházatot viseljenek, például laza cipőfűzőt, vagy hosszú sálát, amikor a munkavégző adapterrel vagy amellet dolgoznak.** Mindig állítsa meg a munkavégző adaptert, mielőtt azt valaki megközelítené. Tartsa távol kezeit és lábait a mozgó alkatrészekről. A munkavégzési helyen a feltekeredés veszélyének csökkentése érdekében figyeljen oda a helyes öltözködésre.
- **Feltekeredés veszélye - Soha ne viseljen laza ruházatot, például laza cipőfűzőt, vagy hosszú sálát, amikor a munkavégző adapterrel dolgozik.** Tartsa távol kezeit és lábait a mozgó alkatrészekről.
- Ne hagyja el a vezetőülést, amikor a rakodógém fel van emelve. Ne lépjen felemelt munkavégző adapter vagy rakodógém alá, mert az veszélyes. Soha ne feledkezzen meg arról, hogy a gép leeresztkedhet a stabilitás elvesztése, mechanikus hiba, vagy amiatt, ha másik személy üzemelteti a rakodógép kezelőszerveit.
- A rakodógép a forgó szerszám oszcilláló mozgása miatt kis mértékben mozoghat. Győződjön meg arról, hogy a mozgás nem okoz veszélyt. Ne nyomja le túl erősen a rakodógémet, és tartsa úgy az első gumibroncsokat, hogy érintkezzenek a talajjal.
- Győződjön meg arról, hogy a munkavégző adapter a karbantartás és a vizsgálatok alatt megfelelően meg van támasztva. Soha ne végezzen semmilyen karbantartást vagy beállításokat, vagy ne változtassa meg a meghajtó egység szerszámait, miközben működik a rakodógép motorja.
- A munkavégző adaptert kizárólag a rendeltetésének megfelelően, valamint kizárólag eredeti eszközökkel használja.
- Mindenfajta tisztítás, karbantartás vagy beállítás előtt állítsa le a rakodógépet és tegye a munkavégző adaptert biztonságos helyre, a biztonságos megállás eljárásában látható módon.
- Figyeljen a környezetre, valamint a közelben mozgó gépekre és más személyekre. Figyeljen oda a talaj körvonalára és az egyéb veszélyekre, mint például olyan fákra és faágakra, amelyek elérhetik a vezetőteret, a laza kövekre és a csúszós felszínekre.
- Győződjön meg arról, hogy kizárólag olyan munkavégző adaptert használ, amely jó állapotban van. Ne módosítsa a munkavégző adaptert semmilyen módon, ez befolyásolhatja a biztonságát.
- A munkavégző adaptert kizárólag a rendeltetési céljára használja. Egyéb használat felesleges biztonsági kockázatokat rejt magában, és a berendezés megsérülhet.
- Győződjön meg arról, hogy a rakodógép fel van szerelve a szükséges biztonsági alkatrészekkel, és hogy azok működőképes állapotban vannak. Használni kell a biztonsági övet. Ha vannak az üzemeltetési területtel összefüggő speciális veszélyek, akkor használjon megfelelő biztonsági berendezést.
- Olvassa el a biztonsági előírásokat és a rakodógép helyes használatára vonatkozó útmutatásokat a rakodógép kezelési kézikönyvében.



VESZÉLY

Súlyos sérülések veszélye a forgó alkatrészek miatt - Tartson biztonságos távolságot. Ha a forgó szerszámok köré feltekeredik vagy beszorul a rakodógém alá, az súlyos, akár halálos sérüléseket okozhat. Ne hagyja el a vezetőülést, miközben működik a munkavégző adapter, vagy amikor az el van emelve a talajról, kivéve, ha olyan szerszámokat használ, amelyek kifejezetten arra készültek, hogy mellettük állva kell őket használni. Másokat is tartson távol a berendezéstől és azonnal állítsa meg a munkavégző adaptert, amint valaki a munkavégző adaptertől mért 1 méter távolságon belülre kerül. Kövesse a biztonságos megállás eljárást, amikor a munkavégző adapter közelébe megy vagy amikor szerszámokat cserél.



VESZÉLY

Belegabalyodás és zúzódás veszélye - Állítsa meg a munkavégző adaptert tisztítás vagy az eltömődések eltávolítása előtt. A munkavégző adapter azonnal elkezdhet forogni, miután az akadályt eltávolították. Mindig tartsa be a biztonságos megállás eljárást, hogy megakadályozza a forgó alkatrészek mozgását az akadály kitisztításakor.

Ne feledkezzen meg a megfelelő személyi védőfelszerelés viseléséről:



- A vezetőülésben a zajszint meghaladhatja a 85 dB(A) értéket, a rakodógép modelljétől és az üzemeltetési ciklustól függően. Ha hosszú ideig van zajnak kitéve, az halláskárosodást okozhat. Viseljen hallásvédőt, miközben a rakodógéppel dolgozik.



- Viseljen védőkesztyűt.



- Viseljen munkavédelmi bakancsot mindig, amikor a rakodógéppel dolgozik.



- Viseljen munkavédelmi szemüveget például a hidraulikus alkatrészek kezelésekor.



- Néhány anyag típus kezelése por szétterjedésével járhat. Légzésvédő maszkkal védje magát a portól.

A munkavégző adapter biztonságos megállítása, mielőtt megközelítené a munkavégző adaptert:



**FIGYEL-
MEZTETÉS**

Mindig a biztonságos megállási eljárást követve állítsa meg a munkavégző adaptert, mielőtt elhagyná a vezetőülést. A biztonságos megállási eljárás megakadályozza a munkavégző adapter mindenféle véletlen mozgását. Ne feledje, hogy a rakodógém még akkor is tud lefelé mozogni, ha a rakodógép motorja le lett állítva. Biztonságos megállás:

- Engedje le a gémet és a munkavégző adaptert a talajra.
- Állítsa le a rakodógép motorját és reteszelje a rögzítőféket.
- Engedje le a maradványnyomást a hidraulikus rendszerből. Mozgassa meg néhányszor a végállásig mindegyik hidraulikavezérlő kart.
- Akadályozza meg a gép elindítását, vegye ki a gyújtáskulcsot.

4. Műszaki adatok

2. táblázat - Multifunkcionális S30 meghajtó egység - Műszaki adatok

Rendelési szám	A429926
Szélesség:	260 mm
Magasság:	460 mm
Hosszúság:	180 mm
Maximális nyomaték:	950 Nm
Szerszámrögzítés:	57 mm, négyszögletes
Tömeg:	30 kg
Javasolt hidraulikaáram:	20 - 40 l/min
Hidraulikus energia maximális bemenete:	22,5 MPa (225 bar), 45 l/min
Kompatibilis Avant rakodógépek:	Lásd 1. táblázat

4.1 Munkavégző szerszámok a meghajtó egységhez

Lentebb a 3. táblázatban láthatóak a multifunkcionális S30 meghajtó egység munkavégző szerszámjai. A rendelkezésre állás változhat. A legfrissebb információkról kérdezze meg Avant forgalmazóját vagy nézze meg az Avant weboldalt.

Az egyes szerszámokra vonatkozó részletes tájékoztatásért nézze meg a jelen kézikönyv 7. fejezetét.

3. táblázat - Multifunkcionális S30 meghajtó egység - Az S30 meghajtó egységhez rendelkezésre álló szerszámok műszaki adatai

Termék:	XL gyomirtó kefe	Kábel-/tömlődob	Karos seprő	Drótkötélkefe
Rendelési szám	A429932	A37311	A37317 (nylon) A433646 (acél)	A431157

4.2 Forgási fordulatszám

A különböző munkavégző szerszámok működtetése eltérő fordulatszámmal történik. A fordulatszám meghatározásához használja az alábbi grafikont, a rakodógép kezelési kézikönyvével együtt.

- Vízszintes tengely: Hidraulika olajárama, liter/perc
- Függőleges tengely: A multifunkcionális eszközmeghajtó egység fordulatszáma, fordulat/másodperc

1. grafikon - Multifunkcionális S30 meghajtó egység fordulatszáma, fordulat/másodperc

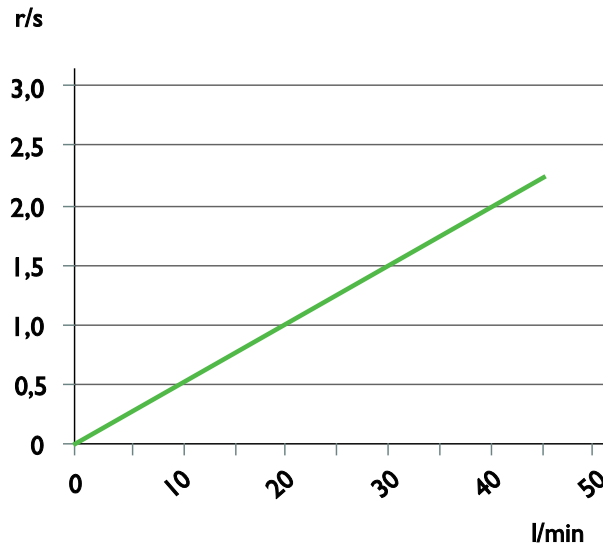

**FIGYEL-
MEZTETÉS**

Kirepülő részek, nagy rezgés és a berendezés károsodása miatti veszély - Kerülje a munkavégző adapter túl nagy sebességen történő üzemeltetését. Ha túl nagy sebességgel üzemelteti a munkavégző adaptert, az nagy rezgést, zajt okozhat, vagy részek repülhetnek ki a munkavégző adapterből, vagy kárt okozhat, ami személyi sérüléshez vezethet. Nézze meg a rakodógép kezelési kézikönyvét, hogyan kell a hidraulika olajáramát a javasolt tartományban tartani.

ÉRTESÍTÉS

A hidraulikus energia maximális javasolt bemenete 45 l/min. Kerülje a munkavégző adapter üzemeltetését olyan hidraulikaárammal, amely ennél magasabb, hogy elkerülje a munkavégző adapter károsodását. Nézze meg a rakodógép kezelési kézikönyvét a rakodógép helyes fordulatszám-szintjére vonatkozó információkért, hogy a hidraulika olajáramát a javasolt tartományban tartsa.

4.3 A munkavégző adapter biztonsági címkéi és fő komponensei

Az alább felsorolt címkék és jelölések találhatóak a munkavégző adapteren. Láthatónak és olvashatónak kell lenniük a berendezésen. Cseréljen ki minden olvashatatlan, illetve pótoljon minden hiányzó címkét. Új címkék a forgalmazóján útján kaphatók, vagy a borítón megadott kapcsolattartón keresztül beszerezhetők.



**FIGYEL-
MEZTETÉS**

Győződjön meg arról, hogy minden figyelmeztető matrica olvasható. A figyelmeztető címkék fontos biztonsági információt tartalmaznak, és segítenek beazonosítani és megjegyezni a berendezéssel összefüggő veszélyeket. A sérült vagy hiányzó figyelmeztető címkéket cserélje ki újakra.



A46771



A46779



A46801

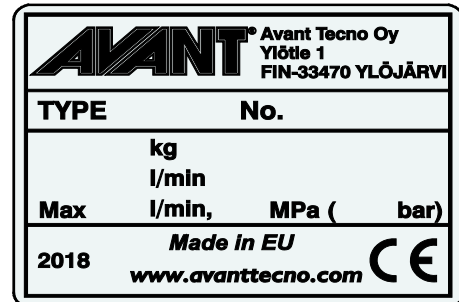

**A munkavégző adapter azonosítótáblája
A429960**

Új címke felhelyezése: Alaposan tisztítsa meg a felületet, hogy eltávolítson minden zsírt. Hagyja teljesen megszáradni. Húzza le a címke védőfóliáját és a címkét a felragasztáshoz nyomja fel erősen. Vigyázzon, ne érjen hozzá a címke ragasztójához.

3. táblázat - Matricák elhelyezkedése és figyelmeztető üzenetek

Matricák	Figyelmeztető üzenet
1 A46771	Téves használat veszélye - Használat előtt olvassa el az útmutatásokat.
2 A46799	Legyen tudatában a kirepülő tárgyakkal. Tartson biztonságos távolságot a berendezéstől (2 m).
3 A46801	Belegabalyodás veszélye, maradjon távol a mozgó alkatrészekről. Állítsa meg a gépet, mielőtt megközelítené.
4 A429960	A munkavégző adapter azonosítótáblája

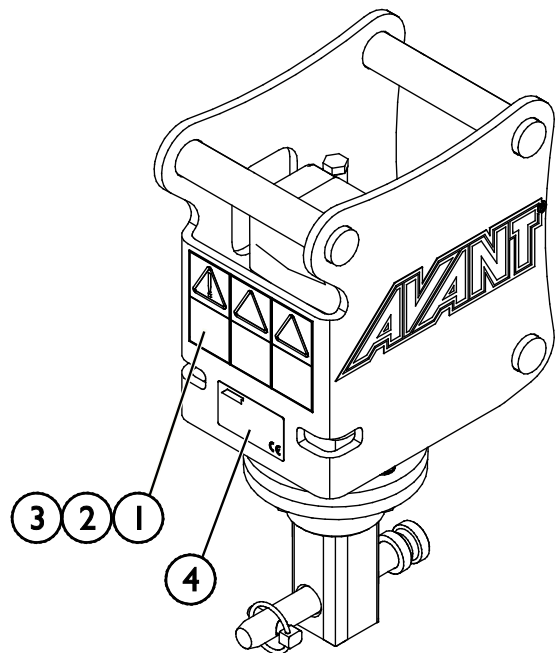

4. táblázat - Multifunkcionális S30 meghajtó egység - Fő alkatrészek

1	Kettős csatlakozó (az S30 csatlakozó két irányban csatlakoztatható)
2	Hidraulikus motor
3	Szerszámtengely, négyszögletes
4	Szerszámrögztítő csap
5	Hidraulikus csatlakozó

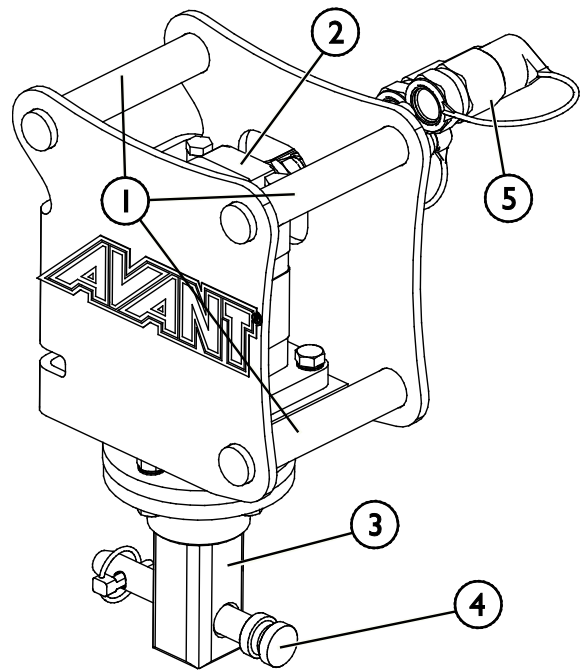

5. A munkavégző adapter összeszerelése

5.1 A munkavégző adapter csatlakoztatása

A munkavégző adapternek az oldalkarra történő csatlakoztatása gyors és egyszerű, de körültekintően kell elvégezni. A munkavégző adapter a rakodógépre van felszerelve az oldalkaron lévő S30 gyorscsatlakozó és a munkavégző adapteren lévő ellendarab használatával.

Ha a munkavégző adapter nincs reteszelve az oldalkaron, akkor leválhat a rakodógépről és veszélyes helyzetet hozhat létre. A rakodógéppel tilos haladni és a gémet soha nem szabad megemelni, amikor a munkavégző adapter nem lett reteszelve. A veszélyes helyzetek megelőzése érdekében mindig tartsa be a lentebb látható csatlakoztatási eljárást. Ne feledkezzen meg a jelen kézikönyvben szereplő biztonsági előírásokról sem. A munkavégző adapter az alábbiak szerint van felszerelve a hidraulikus gémmel:



**FIGYEL-
MEZTETÉS**

Zúródásveszély - Győződjön meg arról, hogy a be nem reteszelt munkavégző adapter nem fog mozogni és nem fog lezuhanni. Ne maradjon a munkavégző adapter és a rakodógép közötti területen. A munkavégző adaptert csak sík területen szerelje fel.

Soha ne mozgasson és ne emeljen olyan munkavégző adaptert, amely nem lett bereteszelve.

5.1.1 Munkavégző adapter csatlakoztatása az oldalkarra

Csatlakoztasson munkavégző adaptert a mechanikus (A431070) vagy a hidraulikus oldalkarra (A424552), az oldalkar rakodógépre történő teljes csatlakoztatása és reteszelve után. A hidraulikatömlőket és az oldalkarok elektromos vezetőit is csatlakoztatni kell a rakodógépre, mielőtt munkavégző adaptert lehetne csatlakoztatni az oldalkarra. Lásd a jelen kézikönyvben található utasításokat.

Az S30 csatlakozó meghúzásához és kinyitásához való szerszám az oldalkar Avant gyorscsatoló lemezénél van tárolva.

S30 gyorscsatlakozó:

1. Győződjön meg arról, hogy az oldalkar vagy a hidraulikus gém csatlakoztatva van és reteszelve van a rakodógéphez. A hidraulikus és elektromos csatlakozókat is csatlakoztatni kell.
2. Nyissa ki az oldalkar S30 csatlakozóját a hatlapú kulccsal, amely az oldalkar Avant gyorscsatoló lemezénél van tárolva.
3. Vezesse közel a rakodógépet a munkavégző adapterhez. Fordítsa el és billentse meg az oldalkart a rakodógép kezelőszerével, hogy az oldalkar S30 csatlakozóját a munkavégző adapteren lévő ellendarabjához állítsa.
4. Reteszelve a munkavégző adaptert az oldalkar S30 csatlakozóján lévő csavar meghúzásával.

Ne emelje meg és ne mozgassa az oldalkart addig, amíg a munkavégző adapter teljesen rá nincs csatlakoztatva.

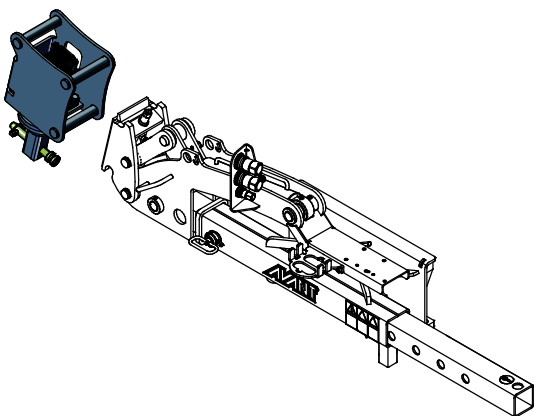

1. lépés:

- Csatlakoztassa az oldalkart a rakodógépre a kezelési kézikönyvében látható ábrák szerint.

Mivel a multifunkciós eszközmeghajtó egység nem használható oldalkar nélkül, nézze meg az oldalkar használatára vonatkozó további utasításokat az adott kézikönyvben.

- Emelje az oldalkart a munkavégző adapter mellé.
- Biztosítsa, hogy a hidraulikatömlők elvezetése ne akadályozza a felszerelést.

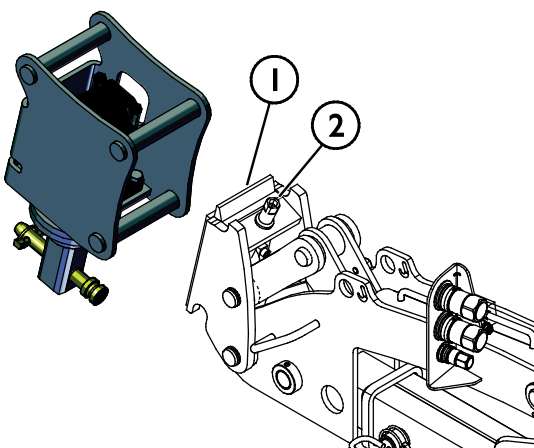

2. lépés:

- Igazítsa össze a gyorscsatlakozót az ellendarabbal, és helyezze az oldalkart a helyére.
- Amikor az oldalkar S30-as csatolólemeze teljesen beilleszkedett a munkavégző adapteren lévő ellendarabjába, reteszelve a záróelemet (1) az S30-as zárócsavar (2) hatlapú kulccsal történő meghúzásával, amely az oldalkaron található.

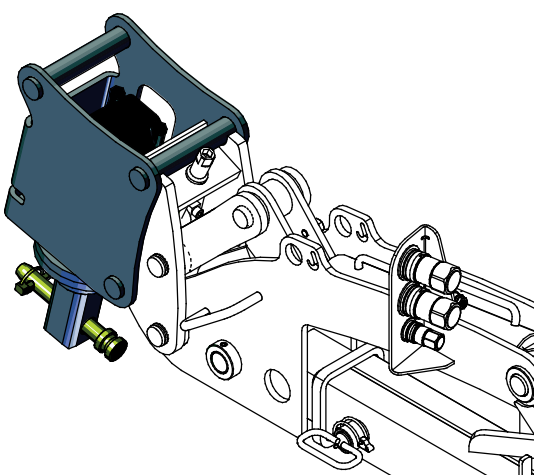

3. lépés:

- Kissé emelje meg a gémet – húzza hátra a gémvézellő kart, hogy elemelje a munkavégző adaptert a talajról.
- **Használat előtt mindig ellenőrizze a munkavégző adapter reteszelődsét.**



**FIGYEL-
MEZTETÉS**

Leeső tárgyak veszélye - Akadályozza meg a munkavégző adapter leejtését.

Az olyan munkavégző adapter, amely a rakodógépre nem reteszelődsött teljesen, az ráeshet a gémmre vagy a kezelő irányába, vagy haladás közben beeshet a rakodógép alá, ezzel a rakodógép uralmának elvesztését okozva. Soha ne mozgasson és ne emeljen olyan munkavégző adaptert, amely nem lett bereteszelve.

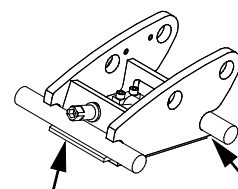



**FIGYEL-
MEZTETÉS**

Ellenőrizze le, hogy a rakodógép kompatibilis a munkavégző adapterrel. A munkavégző adapter nem lehet esetlegesen túlterhelve, a rakodógép stabilitását és a rakodógép irányítórendszereinek kompatibilitását a munkavégző adapter mechanikai kompatibilitásán felül szintén biztosítani kell. Ha a munkavégző adaptert olyan rakodógéppel használja, amely nem illik össze az Ön használni kívánt munkavégző adapter modelljével, számolnia kell veszélyekkel, beleértve a felborulást, a munkavégző adapter túlterhelés miatti károsodását, és a munkavégző adapter valamint részeinek irányíthatatlan mozgásaiból eredő kockázatot. Ha az Ön rakodógépe nem szerepel az 1. táblázat felsorolásában (7. oldal), akkor ennek a munkavégző adapternek a használata előtt kérdezzen rá Avant forgalmazójánál.

5.1.2 Irány

A multifunkciós S30 meghajtó egység két különböző módon csatlakoztatható, reteszelt álló helyzetben és vízszintes helyzetben. A legjobb működtetési pozíció a használat céljától függ. Nézze meg az alábbi általános javaslatokat.

1. Amikor a meghajtó egységet kefék forgatására használja, jellemzően a függőleges pozíció a legjobb. Lásd a lenti 1. ábrát.
2. A kábeldob használatakor a meghajtó egység általában a vízszintes helyzetben van reteszelve. A vízszintes helyzet használható kefékkel is, például amikor falak közelében seper. Lásd a lenti 2. ábrát.

1. ábra - Meghajtó egység függőleges helyzetben

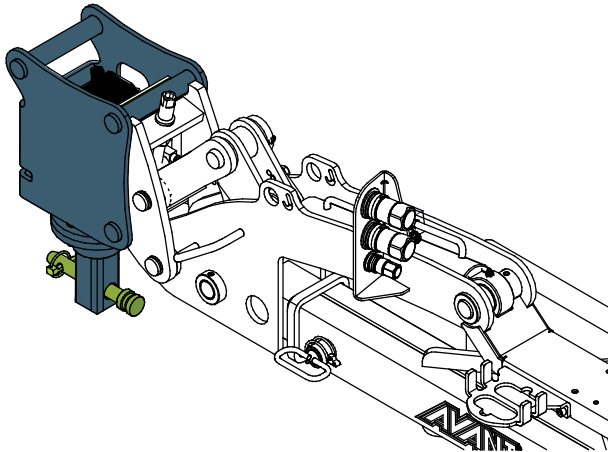

2. ábra - Meghajtó egység vízszintes helyzetben

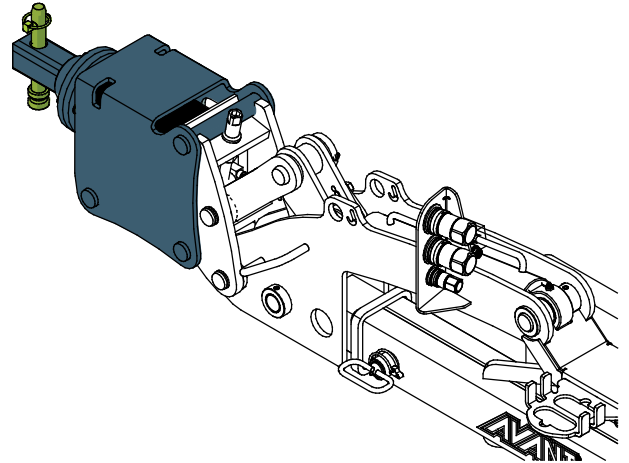

5.2 Hidraulikatömlők csatlakoztatása és lecsatlakoztatása

Amikor S30 gyorscsatlakozóval felszerelt munkavégző adaptert szerelnek fel a mechanikus oldalkarra vagy a hidraulikus gépre, akkor a hidraulikatömlők csatlakoztatása a szokványos fajtájú gyorscsatlakozókkal történik.

ÉRTESÍTÉS

Mindig bizonyosodjon meg arról, hogy mind a három gyorscsatlakozó helyesen van csatlakoztatva. A gyenge csatlakozás megrongálhatja a munkavégző adapter hidraulikus motorját.



**FIGYEL-
MEZTETÉS**

A munkavégző adapter mozgásának, és a hidraulikaolaj kilövellésének veszélye - Soha ne csatlakoztasson vagy csatlakoztasson le gyorscsatlakozókat vagy egyéb hidraulikus komponenseket, miközben a segédhidraulika vezérlőkarja reteszelve van rá vagy ha a rendszer nyomás alatt áll. Ha a hidraulikus csatlakozásokat csatlakoztatják vagy szétcsatlakoztatják, miközben a rendszer nyomás alatt áll, az a munkavégző adapter nem szándékos mozgásait, vagy a nagynyomású folyadék kilövellését okozhatja, ami súlyos sérüléseket vagy égéseket okozhat. A hidraulika szétcsatlakoztatása előtt kövesse a biztonságos megállás eljárást.

ÉRTESÍTÉS

Tartson minden szerelvényt a lehető legtisztábban; használja a védősapkákat mindkét munkavégző adapteren és a rakodógépen is. Szennyeződés, jég stb. a szerelvények használatát jelentősen megnehezíti. Soha ne hagyja a tömlőket a talajra lógva; tegye a csatlakozókat a munkavégző adapteren lévő tartóra.

Szokványos gyorscsatlakozók

(alternatív csatlakozók néhány rakodógép modell esetén):

Mielőtt csatlakoztatná vagy lecsatlakoztatná a standard gyorscsatlakozókat, ki kell engedni a maradék nyomást, ahogy az lent látható. A szokványos gyorscsatlakozók nem csatlakoznak, ha nyomás van a hidraulikus rendszerben.



Hidraulikatömlők szétcsatlakoztatása:

A szerelvények szétcsatlakoztatása előtt engedje le a munkavégző adaptert biztonságos helyzetbe egy szilárd és sík területen. Kapcsolja a segédhidraulika vezérlőkarját a semleges állásába.

ÉRTESÍTÉS

A munkavégző adapter szétcsatlakoztatásakor mindig csatlakoztassa szét a hidraulikus csatlakozókat, mielőtt kireteszelné a gyorscsatlakozós lemezt, hogy ezzel megakadályozza a tömlősérülést és az olaj kiömlését. Szerelje vissza a védősapkákat a szerelvényekre, hogy megakadályozza a szennyeződések hidraulikarendszerbe jutását.

6. A munkavégző adapter üzemeltetése

Mielőtt megkezdene a munkát, még egyszer ellenőrizze a munkavégző adaptert és az üzemeltetési környezetet, valamint azt, hogy minden akadályt eltávolítottak az üzemeltetési területről. A berendezés biztonságának és legjobb teljesítményének biztosítása érdekében a berendezést és az üzemeltetési környezetet gyorsan vizsgálja meg a használat előtt.



VESZÉLY

Súlyos sérülések veszélye a forgó alkatrészek miatt - Tartson biztonságos távolságot. Ha a forgó szerszámok köré feltekeredik vagy beszorul a rakodógém alá, az súlyos, akár halálos sérüléseket okozhat. Ne hagyja el a vezetőülést, miközben működik a munkavégző adapter, vagy amikor az el van emelve a talajról, kivéve, ha olyan szerszámokat használ, amelyek kifejezetten arra készültek, hogy mellettük állva kell őket használni. Másokat is tartson távol a berendezéstől és azonnal állítsa meg a munkavégző adaptert, amint valaki a munkavégző adattertől mért 1 méter távolságon belülre kerül. Kövesse a biztonságos megállás eljárást, amikor a munkavégző adapter közelébe megy vagy amikor szerszámokat cserél.



VESZÉLY

Belegabalyodás és zúzódás veszélye - Állítsa meg a munkavégző adaptert tisztítás vagy az eltömődések eltávolítása előtt. A munkavégző adapter azonnal elkezdhet forgogni, miután az akadályt eltávolították. Mindig tartsa be a biztonságos megállás eljárást, hogy megakadályozza a forgó alkatrészek mozgását az akadály kitisztításakor.



VESZÉLY

Zúzódásveszély és belegabalyodás veszélye a mozgó alkatrészekkel érintkezés miatt - Soha ne hagyja a berendezést felügyelet nélkül, amikor jár a motor. Kövesse a biztonságos megállás eljárást.



**FIGYEL-
MEZTETÉS**

Zúzódásveszély - Soha ne hagyja, hogy bárki a felemelt munkavégző adapter alá vagy a rakodógém alá kerüljön. Ne feledje, hogy a rakodógém még akkor is leengedhető vagy billenthető, ha a motor le lett állítva (zúzódásveszély). A rakodógép nem arra készült, hogy hosszabb ideig felemelve tartsa a terhet. Mindig engedje le a munkavégző adaptert biztonságos helyzetbe, mielőtt elhagyná a vezetőülést.





VIGYÁZAT

Kirepülő részek miatti veszély - Kerülje a munkavégző adapter nagy sebességen történő üzemeltetését. Ha túl nagy sebességgel üzemelteti a munkavégző adaptert, az nagy rezgést, zajt okozhat, vagy részek repülhetnek ki a munkavégző adapterből, vagy kárt okozhat, ami személyi sérüléshez vezethet. Lásd ebben a kézikönyvben a javasolt bemeneti áramot.

6.1 Használat előtti ellenőrzések

- Ellenőrizze le, hogy a meghajtó egység és annak szerszámai sérülésmentesek, szabadon tudnak forogni a helyes működési irányba, és hogy nincs madzag vagy egyéb idegenanyag a munkavégző adapter köré tekeredve.
- Csak akkor használja, ha minden csap reteszelve van és a helyén rögzül. Győződjön meg arról, hogy a szerszámrögzítő csap és a meghajtó egység reteszelve jó állapotban van, és hogy a szerszám a csappal biztonságosan reteszelve van.
- Mielőtt a meghajtó egységet működtetné, minden egyes munkavégző szerszámot a jelen kézikönyvben látható, saját speciális útmutatásai alapján ellenőrizzen le.
- Biztosítsa, hogy a közelben álló személyek biztonságos távolságban legyenek a berendezés üzemeltetésekor. Senkinek ne hagyja, hogy belépjen a gép veszélyzónájába, vagy hogy közvetlenül a rakodógép előtt tartózkodjon. Arról is bizonyosodjon meg, hogy biztonságos-e a tolatás a rakodógéppel. Soha ne feltételezze, hogy a körülálló személyek továbbra is ott maradnak, ahol Ön utoljára látta őket. Különösen a gyermekeket vonzza a mozgó berendezés.
- Ellenőrizze a munkavégző adapter és a rakodógép általános állapotát, és ellenőrizze, van-e hidraulikaolaj-szivárgás. A munkavégző adaptert tilos használni, ha hiba van a rakodógép vagy a munkavégző adapter hidraulikus rendszerében. Karbantartási útmutatásokért lásd a következő fejezetet: 8.
- Csak akkor üzemeltesse a munkavégző adaptert és a rakodógép kezelőszerveit, amikor a vezetőülésben ül. Biztosítsa, hogy a rakodógép és a munkavégző adapter használata biztonságosan és rendeltetésszerűen történjen. Ne hagyja, hogy gyermek kezelje a berendezést.
- Soha ne üzemeltesse a rakodógépet vagy a munkavégző adaptereket, miközben alkohol, drogok, olyan gyógyszerek hatása alatt áll, amelyek befolyásolhatják az ítélőképességet vagy álmoságot okoznak, vagy ha orvosilag egyéb módon nem alkalmas a berendezés működtetésére.
- Ne feledkezzen meg a biztonságos munkavégzési módszerekről és feleslegesen ne hagyja el a vezetőülést. Biztonságos helyes gyakorolja a munkavégző adapter és a rakodógép kezelőelemeinek használatát. Ha Ön gyakorlatlan az adott rakodógép használatát illetően, akkor javasoljuk, hogy munkavégző adapterek nélkül gyakorolja a használatát.

6.2 A multifunkcionális S30 meghajtó egység használata

Ezt a munkavégző adaptert kizárólag akkor kell használni, amikor az A431070 számú mechanikus oldalkarra vagy az A424552 számú hidraulikus gémre csatlakoztatják. Az oldalkarhoz vagy gémhez kapcsolt munkavégző adapterek használatára vonatkozó további információkért nézze meg az oldalkar vagy a gém kezelési kézikönyvét. A munkavégző adapter elindítására, megállítására és billentésére vonatkozó utasítások az oldalkar vagy a gém kezelési kézikönyvében találhatók

Biztonságos helyen indítsa el a meghajtó egységet, hogy meglássa a meghajtó egység forgásirányát. Győződjön meg arról is, hogy a szerszám közelében nincsenek akadályok. Biztonságos területen gyakorolja a munkavégző adapter és kezelőszerveinek használatát. Ha Ön gyakorlatlan a rakodógép használatát illetően, akkor javasoljuk, hogy munkavégző adapterek nélkül gyakorolja a használatát.

A forgási fordulatszámot az üzemeltetési körülményeknek és a munkavégző szerszámnak megfelelően állítsa be. A forgási fordulatszámot tartsa a következő oldalon található határértékeken belül: 12.



VESZÉLY

Helytelen használat veszélye - Mindig olvassa el a mechanikus oldalkar vagy a hidraulikus gém kezelési kézikönyvét. Ez a kezelési kézikönyv további tájékoztatást ad a jelen munkavégző adapter oldalkarral vagy gémmel történő használatáról. Mindig olvassa el az oldalkar vagy a gém kezelési kézikönyvét. Soha ne üzemeltesse ezt a munkavégző adaptert, ha nem áll rendelkezésére az összes szükséges kezelési kézikönyv. Ha kézikönyvekre van szüksége, forduljon Avant márkakereskedőhöz.



VIGYÁZAT

A meghajtó egység működtetése előtt bizonyosodjon meg róla, hogy az S30 gyorscsatlakozó helyesen legyen reteszelve, és hogy a hidraulikatömlők ne érintkezzenek a szerszámmal a forgató egység és a gém egyik helyzetében se.

6.2.1 Munkavégzés egyenetlen talajon

Különös odafigyelésre van szükség, amikor a berendezést lejtős terepen és lejtőkön használja. Haladjon lassan, különösen a lejtős, egyenetlen vagy csúszós felületeken, és kerülje a hirtelen sebesség- vagy irányváltásokat. A rakodógép vezérlőkarjait óvatos és rángatásmentes mozdulatokkal kezelje. Ügyeljen az árkokra, a talajban lévő lyukakra és egyéb akadályokra, mivel ha megüt egy akadályt, amiatt a rakodógép felborulhat.

Lejtős területen nem érhető el a maximális emelési kapacitás. Vízzintesen megdöntött terepen a terhet tilos magasra emelni. A rakodógép vázkeretének csuklóját egyenesen kell tartani a nehéz terhek emelésekor. Ha emelés közben a terhet elfordítják, az befolyásolja a rakodógép stabilitását és esetleg a gép felborulásához vezet.

6.3 Szállítási helyzet

A munkavégző adaptert és annak munkavégző szerszámát a legjobb kilátás és stabilitás érdekében mindig a lehető legalacsonyabban és a rakodógéphez a legközelebb szállítsa. Figyelmesen vezessen, és kerülje el, hogy a meghajtó egység vagy annak szerszáma a talajnak ütközzön.

Szállítás előtt:

- Győződjön meg arról, hogy minden rögzítőcsap szilárdan meg van húzva.
- Mielőtt haladna a rakodógéppel, mindig állítsa meg a meghajtó egységet.
- A rakodógép megállítása után mindig engedje le a talajra a meghajtó egységet vagy annak szerszámát.

A szomszédos ábrán látható a hidraulikus gémmel felszerelt meghajtó egység szállításához javasolt helyzet. Tartsa a seprőt és az oldalkart teljesen visszahúzott állapotban, az ábrán látható módon.

A helyes helyzet a meghajtó egységre felszerelt munkavégző szerszámtól, és a meghajtó egység szögbeállításától függ.

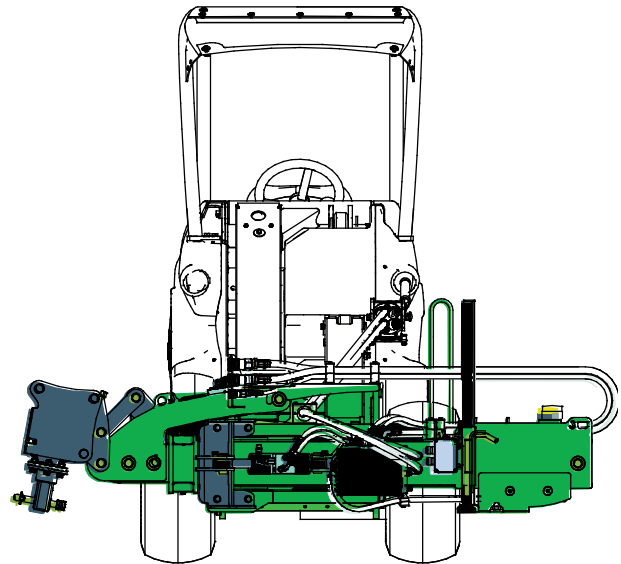

6.4 Tárolás

Az egyes munkavégző szerszámok tárolására vonatkozó tájékoztatást lásd külön a jelen kézikönyvben. Általában a munkavégző szerszámokat le kell venni a meghajtó egységről és külön kell tárolni.

A meghajtó egység felszerelt szerszám nélküli tárolása:

Csatlakoztassa le és tárolja a munkavégző adaptert sík talajon. A munkavégző adapter tárolására az a legjobb hely, ahol védve van a közvetlen napfénytől, esőtől és a szélsőséges hőmérsékletektől.

- Kerülje azt, hogy a munkavégző adapter közvetlenül a talajon feküdjön. Tegye például fahasábokra vagy raklapra.
- Helyezze fel a védősapkákat a munkavégző adapter és a gép gyorscsatlakozóira. Soha ne hagyja a hidraulikacsatlakozókat a talajon.
- Ellenőrizze le, hogy a munkavégző adapter biztosítva van a tárolás alatti minden mozgással szemben.
- Soha ne másszon fel a munkavégző adapterre.

Helyes tárolási helyzet:

A munkavégző adapter tárolás alatti stabilitásának biztosítása érdekében tegye azt le egy raklapra úgy, hogy minimálisra csökkentse a sérülésveszélyt a munkavégző adapter mozgásai miatt, ahogy a szomszédos képen látható.

- Győződjön meg arról, hogy a hidraulikatömlők nem maradnak a munkavégző adapter alatt.

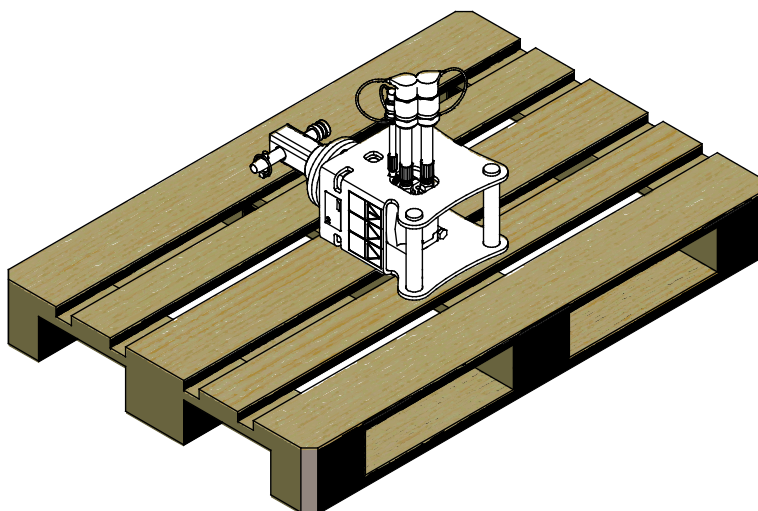

7. A munkavégző szerszámok használata

Miután leellenőrizte, hogy a meghajtó egység készen áll a használatra, szerelje fel és használja a munkavégző szerszámokat a jelen fejezetben bemutatott módon. Minden egyes munkavégző szerszám kialakítása eltérő. Ezért fontos, hogy figyelmesen elolvasson minden, az egyes munkavégző szerszámokkal és beállításukkal összefüggő utasítást, valamint az egyes munkafeladatokhoz kapcsolódó veszélyeket is.

A jelen kézikönyv elkészítési időpontjában kapható munkavégző szerszámokat a következő oldalakon bemutatjuk. Ezek felsorolása a 3. sz. táblázatban is megtalálható a . oldalon.



**FIGYEL-
MEZTETÉS**

Téves használat veszélye - Mindig olvassa el az egyes szerszámokhoz kapcsolódó utasításokat. Minden egyes munkavégző szerszám kialakítása eltérő és olyan veszélyeket jelenthet, amelyeket Önnek figyelembe kell vennie a multifunkcionális eszközmeghajtó egység munkavégző szerszámmal történő használatakor. Kizárólag Avant munkavégző szerszámokat használjon.

7.1 Munkavégző szerszámok cseréje

Bármilyen munkavégző szerszám meghajtó egységre történő csatlakoztatásakor tartsa be az alábbi eljárást:

1. Reteszelje a meghajtó egységet az oldalkar S30-as gyorscsatlakozójához, lásd a jelen kézikönyvben található utasításokat
2. Állítsa be a meghajtó egység szögét a kívánt helyzetbe.
3. Tisztítsa meg a munkavégző szerszám és a meghajtó egység érintkezési felületeit, mielőtt a szerszámot a meghajtó egységre csatlakoztatná.
4. Távolítsa el a szerszámrögzítő csapot (1) a meghajtó egységből.
5. Csúsztassa a munkavégző szerszámot a meghajtó egységre úgy, hogy a furatok egybe essenek.
6. Helyezze el a rögzítőcsapot (1), és rögzítse a sasszegével (2).

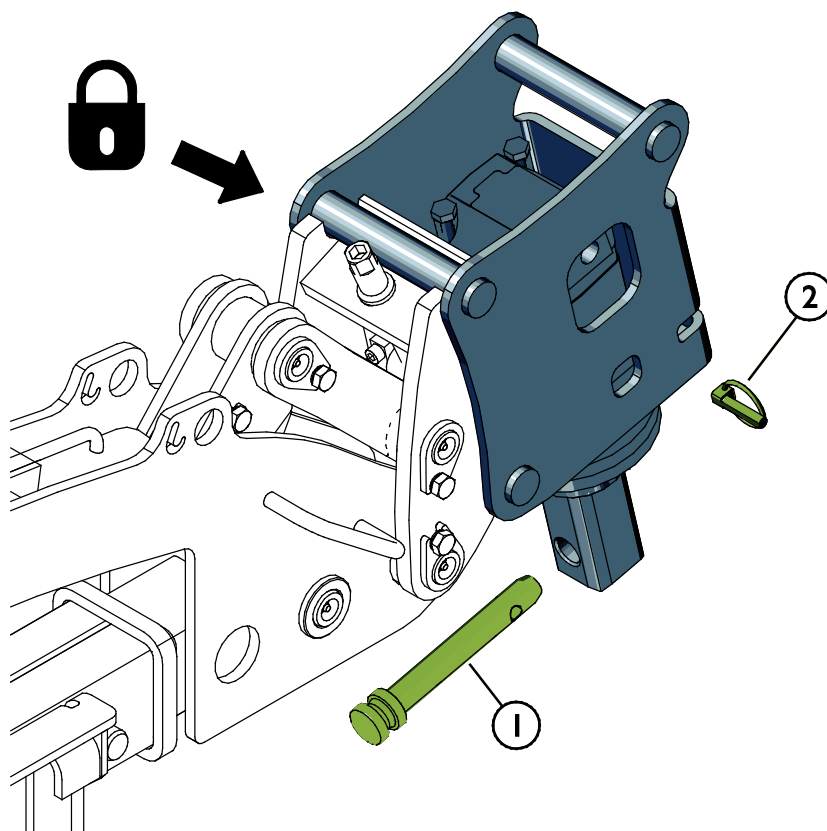

7.2 Karos seprő

A karos seprő hatékonyan sepri félre az anyagot anélkül, hogy sokszor kellene ugyanazon a helyen seprni. A seprő munkavégzési szélessége egy méter. A forgásirány szabadon megválasztható.

Karos seprő - Műszaki adatok

Rendelési szám	A37317	A433646
Dob-/seprőkefe-átmérő:	1000 mm	1000 mm
Kefe anyaga	Nylon	Acél
Cserélhető seprőkefe:	A32698	A433525
Magasság:	317 mm	317 mm
Tömeg:	67 kg	67 kg

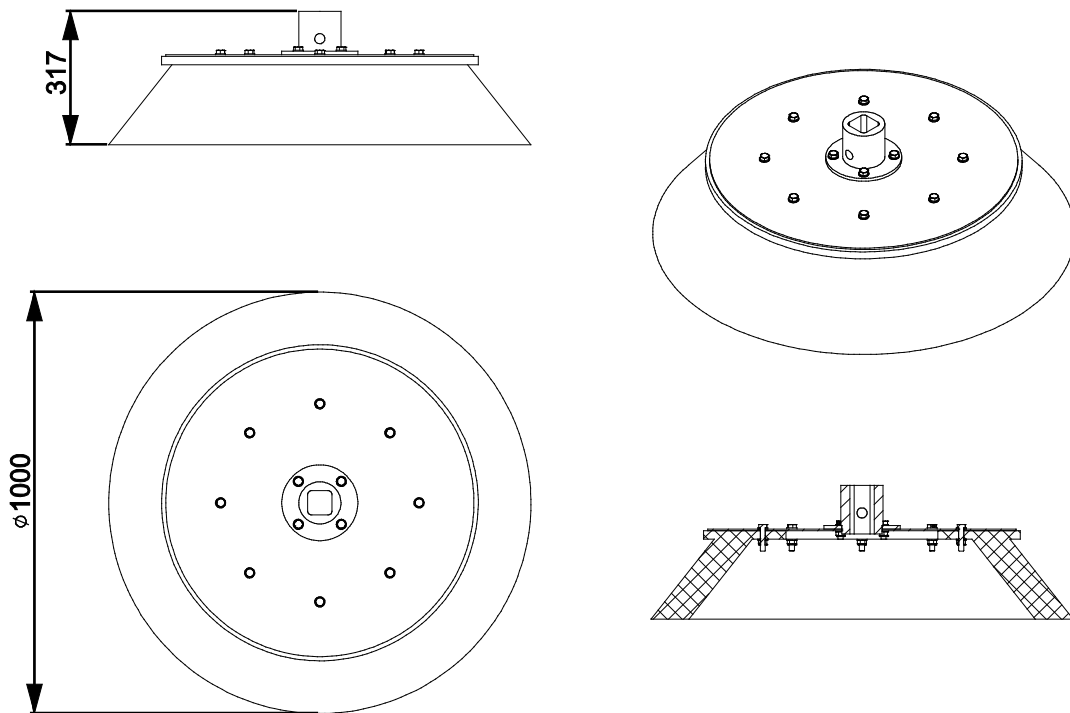

7.2.1 A karos seprő használata

Tartsa a seprőt annyira megbillentve, hogy csak annak első vagy hátsó széle legyen a felületen. Így a seprő hatékonyan seprí felre az anyagot.

A seprő forgási fordulatszámát az üzemeltetési feltételeknek megfelelően állítsa be, a 12. oldalon található határértékeken belül tartva. A lassú és mérsékelt közötti motorfordulatszám általában elegendő a seprő megfelelő megforgatásához úgy, hogy a seprő az anyagot szépen oldalra seperje. A 600-as és 700-as széria rakodógépein egy vagy kettő működő hidraulikaszivattyút használhat, az üzemeltetési körülmények szerint. A nagy forgatási fordulatszám még gyorsabban elköptatja a seprőkefét, és általában nincs szükség nagy fordulatszámok használatára.

Az alábbi ábrán a karos seprő munkavégző adapter az S30 meghajtó egységgel felszerelt hidraulikus gémmre van felszerelve.

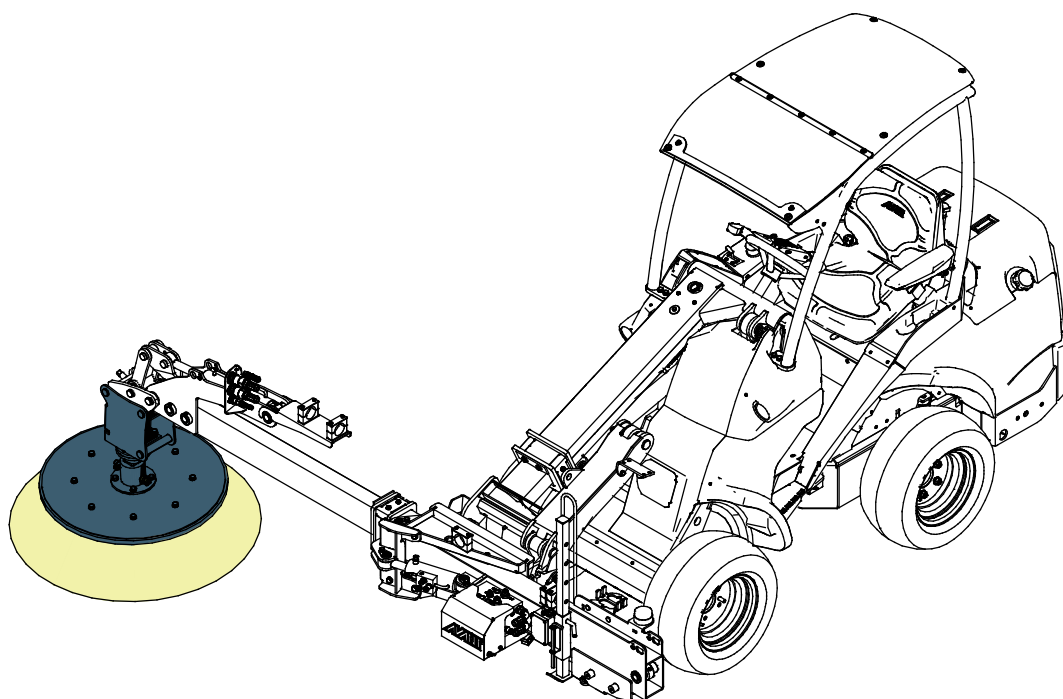

**FIGYEL-
MEZTETÉS**

Kirepülő tárgyak veszélye - Másokat tartson távol. Ne feledje, hogy a seprő messzire kirepíthet homokot, köveket, fadarabokat vagy egyéb tárgyakat. Hagyja abba a seprő használatát, ha mások a seprőtől mérve 5 méternél közelebb vannak.

ÉRTESÍTÉS

Ahhoz, hogy megelőzze a seprőkefe sérülését vagy egyenetlen kopását, ne használja a seprőt tolásra úgy, hogy közben nem forgatja.

7.2.2 Seprő oldalmozgatója

A karos seprő jobb oldalra 90 fokkal elfordítható, hogy szükség esetén megkönnyítse a falak melletti seprést.

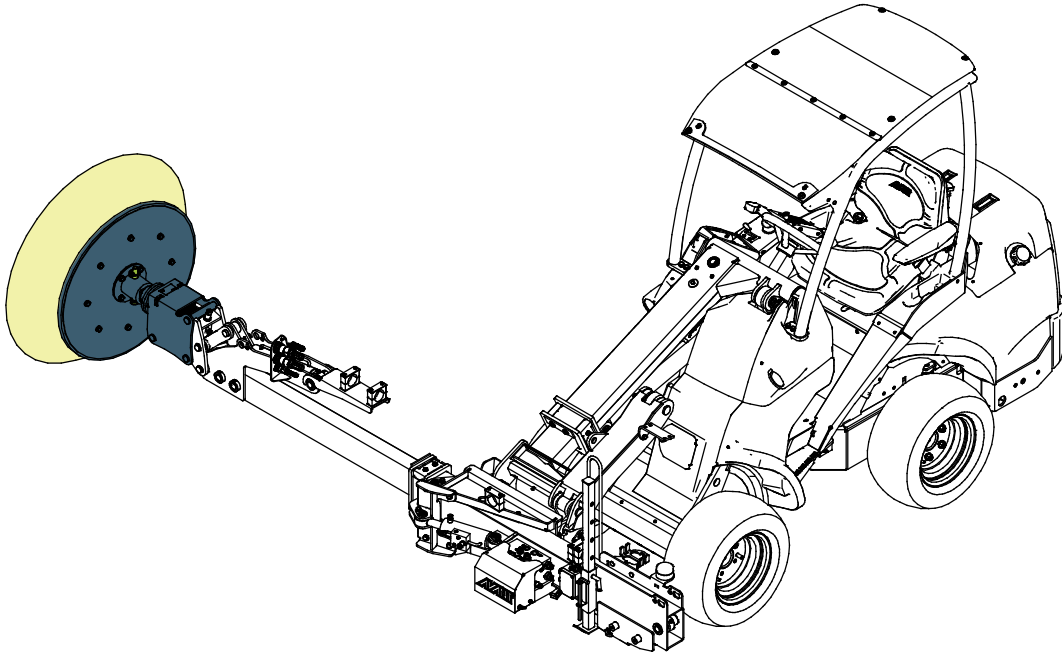

7.2.3 A karos seprő tárolása

A sörték elgörbülésének megelőzése érdekében fontos biztosítani, hogy a seprőt helyesen tárolják. Ha a seprőt úgy hagyják, hogy a seprő teljes súlya a seprőkefét nyomja, akkor a sörték végleg elgörbülhetnek és a seprő teljesítménye alábbhagy.

7.3 XL gyomirtó kefe

Az XL gyomirtó kefe hasznos munkavégző adapter, amikor például járdákról seper össze anyagot. Három forgó sörteegység van a kefében, és minden egyes kefeegység nagy teherbírású drótkötél-kötegekkel van felszerelve. Egy kefeegység szélessége 600 mm, a munkavégző adapter teljes munkavégzési szélessége körülbelül 1240 mm. A forgásirány szabadon megválasztható.

XL gyomirtó kefe - Műszaki adatok

Rendelési szám	A37317
Dob-/seprőkefe-átmérő:	1000 mm
Kefe anyaga	Nylon
Cserélhető seprőkefe:	A32698
Magasság:	317 mm

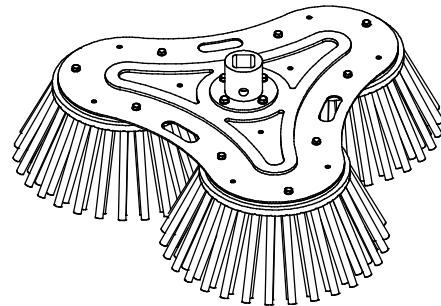
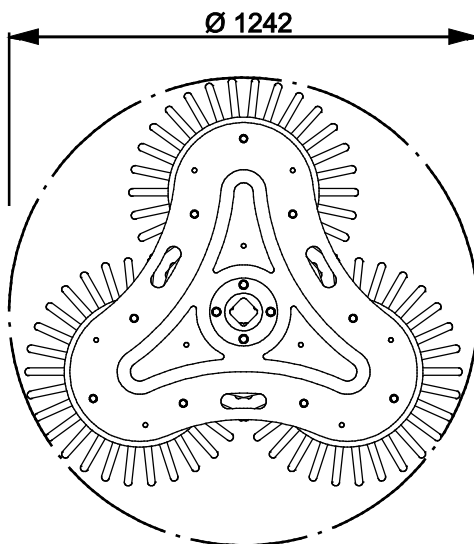
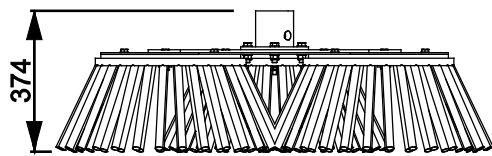

7.3.1 Az XL gyomirtó kefe használata

A seprő forgási fordulatszámát az üzemeltetési feltételeknek megfelelően állítsa be, a 12. oldalon található határértékeken belül tartva. A lassú és mérsékelt közötti motorfordulatszám általában elegendő a seprő megfelelő megforgatásához úgy, hogy a seprő az anyagot szépen oldalra seperje. A 600-as és 700-as széria rakodógépein egy vagy kettő működő hidraulikaszivattyút használhat, az üzemeltetési körülmények szerint. A nagy forgatási fordulatszám még gyorsabban elkoptatja a seprőkefét, és általában nincs szükség nagy fordulatszámok használatára.

Az alábbi ábrán az XL gyomirtó kefe munkavégző adapter az S30 meghajtó egységgel felszerelt oldalkarra van felszerelve.

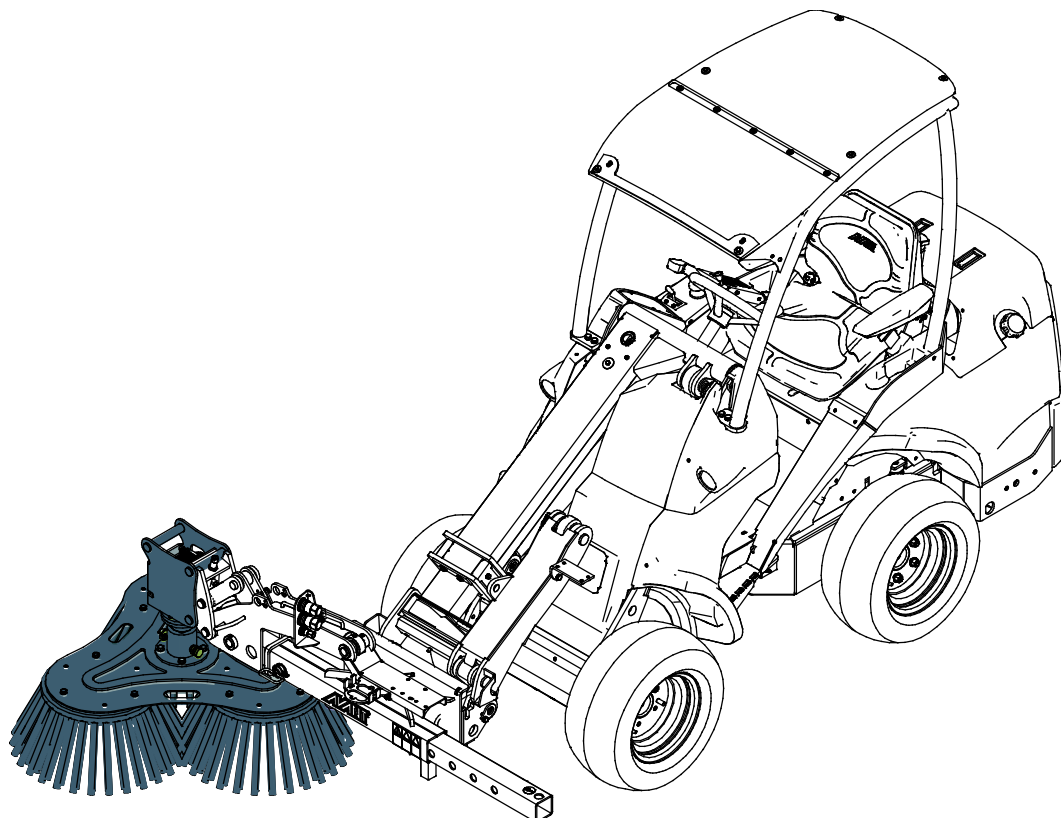

**FIGYEL-
MEZTETÉS**

Kirepülő tárgyak veszélye - Másokat tartson távol. Ne feledje, hogy a seprő messzire kirepíthet homokot, köveket, fadarabokat vagy egyéb tárgyakat. Hagyja abba a seprő használatát, ha mások a seprőtől mérve 5 méternél közelebb vannak.

ÉRTESÍTÉS

Ahhoz, hogy megelőzze a seprőkefe sérülését vagy egyenetlen kopását, ne használja a seprőt tolásra úgy, hogy közben nem forgatja.

7.3.2 A gyomirtó kefe tárolása

A sörték elgörbülésének megelőzése érdekében fontos biztosítani, hogy a gyomirtó kefét helyesen tárolják. Ha a seprőkefét úgy hagyják, hogy a munkavégző adapter teljes súlya a seprőkefét nyomja, akkor a sörték végleg elgörbülhetnek és a seprőkefe teljesítménye alábbhagy.

7.4 Drótkötélkefe

A drótkötélkefe olyan szerszám, amelyet nagy teljesítményt igénylő seprésre terveztek. A kefe 32 erőteljes drótkötéllal van felszerelve. A munkavégző adapter munkavégzési szélessége 990 mm. A forgásirány szabadon megválasztható.

Drótkötélkefe - Műszaki adatok

Rendelési szám	A431157
Munkavégzési szélesség:	990 mm
Cserélhető drótkötél:	A422669 (32 db)
Magasság:	372 mm
Tömeg:	36 kg

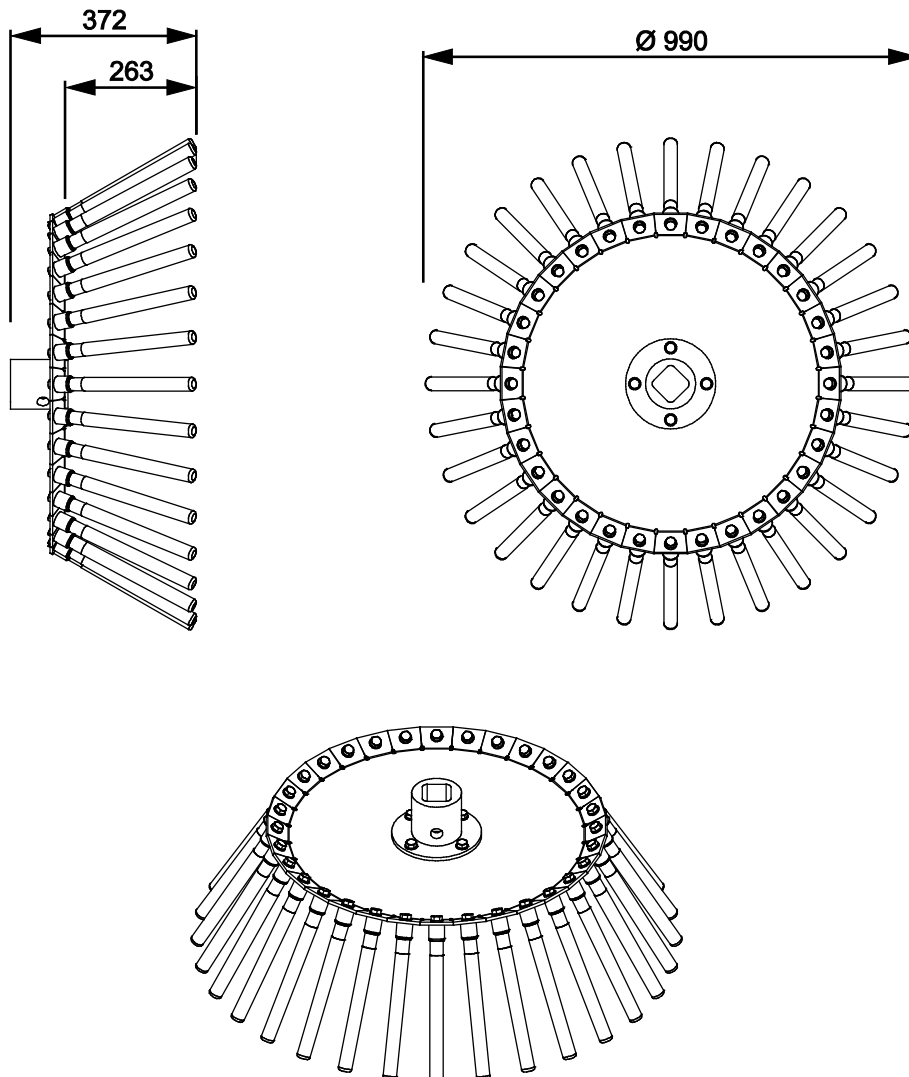

7.4.1 A drótkötélkefe használata



FIGYEL- MEZTETÉS

Kirepülő tárgyak veszélye - Másokat tartson távol. Ne feledje, hogy a seprő messzire kirepíthet homokot, köveket, fadarabokat vagy egyéb tárgyakat. Hagyja abba a seprő használatát, ha mások a seprőtől mérve 5 méternél közelebb vannak.

A seprő forgási fordulatszámát az üzemeltetési feltételeknek megfelelően állítsa be, a 12. oldalon található határértékekben belül tartva. A lassú és mérsékelt közötti motorfordulatszám általában elegendő a seprő megfelelő megforgatásához úgy, hogy a seprő az anyagot szépen oldalra seperje. A 600-as és 700-as széria rakodógépein egy vagy kettő működő hidraulikaszivattyút használhat, az üzemeltetési körülmények szerint. A nagy forgatási fordulatszám még gyorsabban elkoptatja a seprőkefét, és általában nincs szükség nagy fordulatszámok használatára.

Az alábbi ábrán a drótkötélkefe munkavégző adapter az S30 meghajtó egységgel felszerelt oldalkarra van felszerelve.

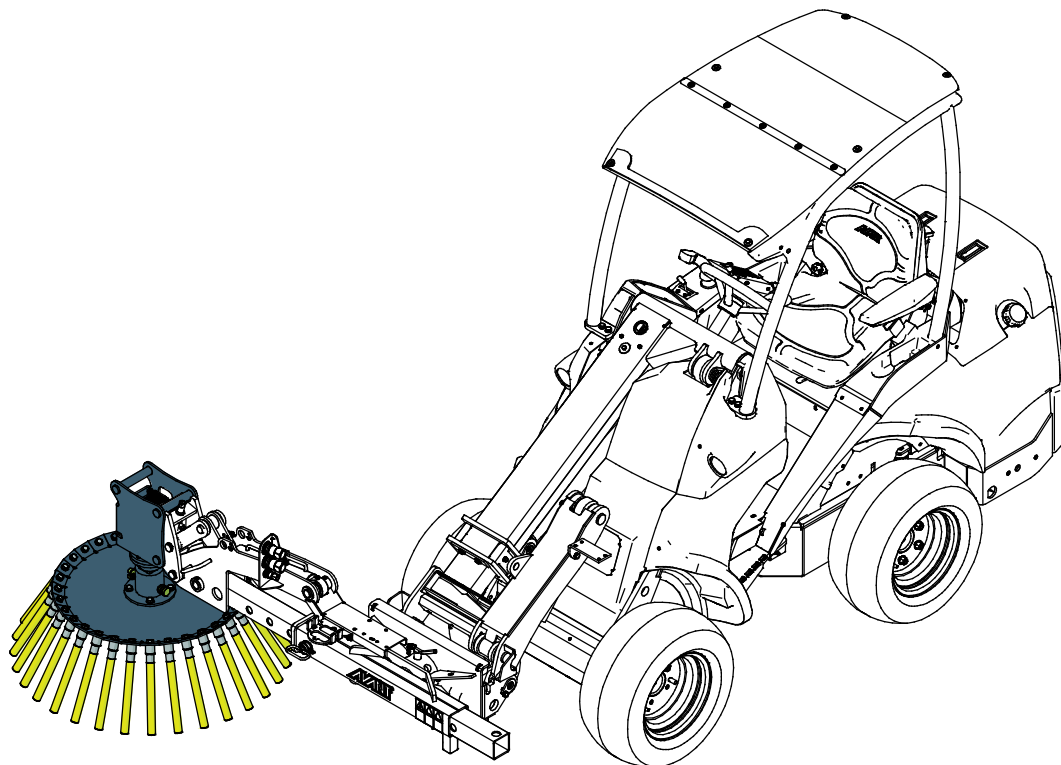

ÉRTESÍTÉS

Ahhoz, hogy megelőzze a seprőkefe sérülését vagy egyenetlen kopását, ne használja a seprőt tolásra úgy, hogy közben nem forogtja.

7.5 Kábel-/tömlődob

A kábel- és tömlődob egyszerű tartozék a kábelek és tömlők felcsévézésére és tárolására.

A dobkeret egyrészes szerkezet, külön végzáró lemezzel. A gyűjtésre szolgáló része a forgó dobtesthez van rögzítve. A végzáró lemez (3) adapterpersellyel (1) és rögzítőcsappal (2) van rögzítve.

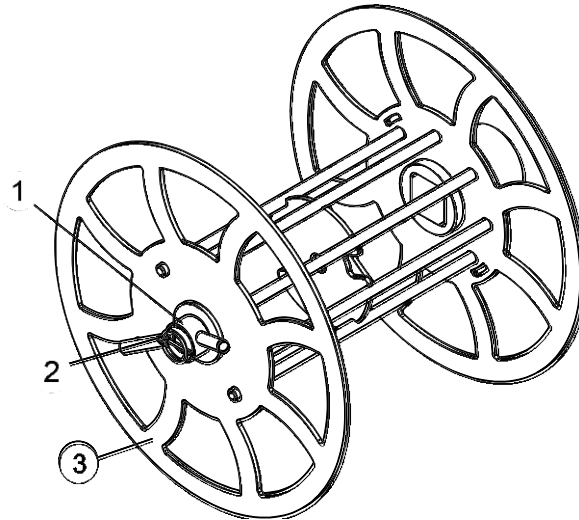

Mielőtt elkezdené használni a kábel-/tömlődobot

Mielőtt használni kezdené, mindig győződjön meg arról, hogy a meghajtó egység és a kábel-/tömlődob helyesen van felszerelve.

Jellemzően a multifunkcionális meghajtó egységet vízszintes helyzetben kell felszerelni a kábel-/tömlődob használatakor. Lásd az alábbi ábrát.

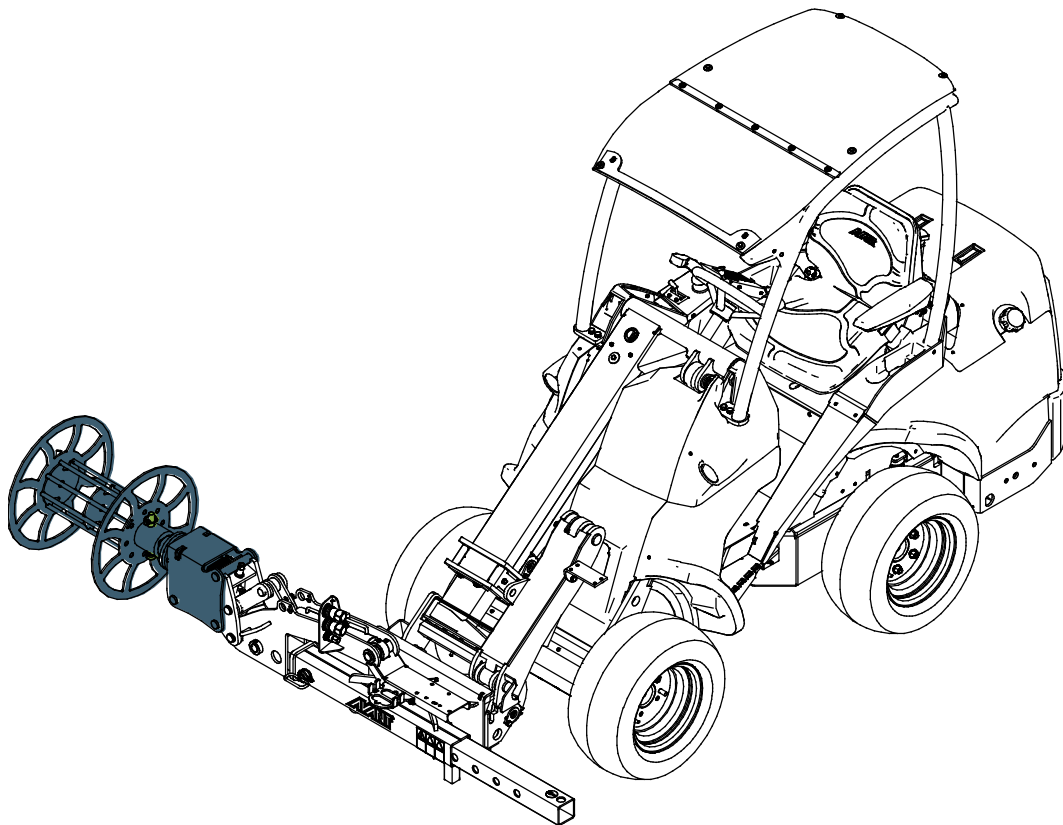

Forgásirány:

Bármelyik forgásirány használható. A forgásirány megválasztása a dob leürítésének kívánt irányától függ:

- Ha a rakodógép segédhidraulika-vezérlőkarjának reteszelési helyzetét használja a kábel vagy tömlő felcsévéüléséhez, akkor a lecsévéülés a karnak az ellenkező irányba történő tartásával, vagy a dobnak a meghajtó egységről történő eltávolításával történik.
- Ha elfordítja a segédhidraulika vezérlőkarját a reteszelési helyzetéből a kábel vagy tömlő felcsévéüléséhez, akkor használhatja a reteszelési pozíciót a lecsévéüléséhez.

A kábel-/tömlődobot lassan kell használni, a rakodógép alacsony fordulatszámával, és a rakodógépnek csak egy segédhidraulika-szivattyúját kell használni (azokra a rakodógépekre vonatkozik, amelyeknek van választókarja a segédhidraulikához).



VESZÉLY

Feltekeredés és zúzóadás veszélye a mozgó alkatrészek miatt - Mindig állítsa meg a munkavégző adaptert a biztonságos megállási eljárás betartásával, mielőtt megközelítené a felcsévéülés alatt álló kábelt vagy tömlőt.

Ha a kábelt vagy tömlőt a kábel-/tömlődob forgása közben kezeli, a forgás miatt fennáll a feltekeredés veszélye. A biztonságos megállási eljárást betartva mindig állítsa meg a rakodógépet, mielőtt a munkavégző adapter közelébe menne.



VESZÉLY

Feltekeredés veszélye - Tartson biztonságos távolságot a forgó dobtól. Ha a dob valami miatt abbahagyja a forgást, akkor a munkavégző adapter az akadály elhárítása után váratlanul azonnal forogni kezdhet. Maradjon távol, ha valaki más működteti a rakodógép kezelőszerveit. Ne fogja meg a dobot és ne próbálja meg a kábelt/tömlőt kézzel irányítani vagy vezetni.



VESZÉLY

Áramütés veszélye - Mindig bizonyosodjon meg arról, hogy minden elektromos áram le van választva a kábelről, mielőtt elkezdené felcsévélni. Mindig teljesen távolítsa el az elektromos kábelt a dobról, mielőtt a kábelt csatlakoztatná egy elektromos konnektorba.

Kábel-/tömlődob - Műszaki adatok

Rendelési szám	A37311
Dob átmérője:	190 mm
Átmérő, külső:	558 mm
A dob szélessége:	400 mm
Tömeg (üresen):	25 kg

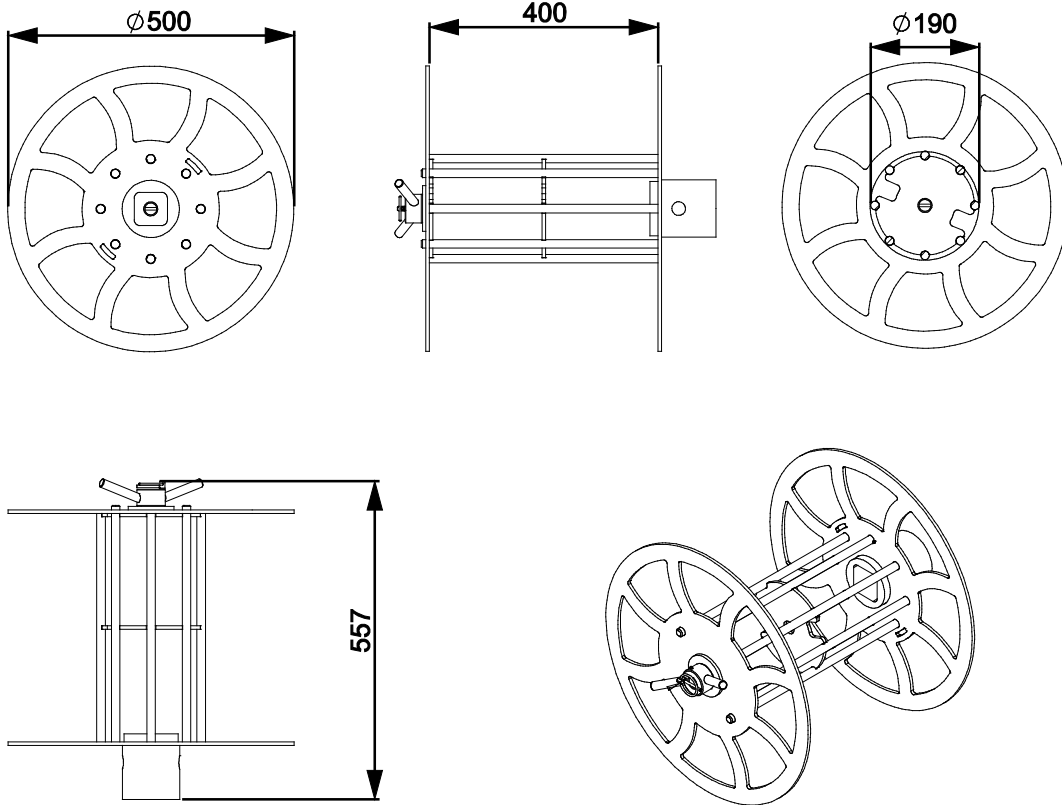

8. Karbantartás és szervizelés

A munkavégző adaptert úgy tervezték, hogy a lehető legkevesebb karbantartást igényelje. A folyamatos karbantartás magában foglalja a rendszeres tisztítást és kenést, valamint a munkavégző adapter állapotának figyelemmel követését. A leereszkedő gépalkatrészek miatti zúzódásveszély következtében minden karbantartási munkát akkor kell elvégezni, amikor a mozgó alkatrészek teljesen leereszkedtek, és a munkavégző adapter sík felületen leereszkedett a talajra.



VESZÉLY

Zúzódásveszély - Soha ne lépjen felemelt munkavégző adapter alá. Győződjön meg arról, hogy a munkavégző adapter minden karbantartási munka alatt megfelelően meg van támasztva. Soha ne lépjen felemelt munkavégző adapter alá. A rakodógép váratlanul leereszkehdhet a karbantartás során, ami zúzódásból vagy ütődésből adódó súlyos sérüléseket okoz még akkor is, ha a rakodógép motorja nem jár. Minden karbantartási és szervizelési munkát akkor kell elvégezni, amikor a munkavégző adapter biztonságos helyzetbe leereszkedett.

8.1 A hidraulikus komponensek vizsgálata

Akkor ellenőrizze a hidraulikatömlők és hidraulikus komponensek állapotát, amikor a motort leállították, a rendszer lehűlt és a nyomás távozott. Ne használja a berendezést, ha szivárgást észlelt a munkavégző adapter vagy a rakodógép hidraulikus rendszerében. A kiáramló hidraulikafolyadék a bőrbe hatolhat és súlyos sérüléseket okoz. Azonnal kérjen orvosi segítséget, ha hidraulikafolyadék hatolt át a bőrén. Minden hidraulikaolajjal érintkező testrészt alaposan mosson meg vízzel és szappannal. A hidraulikaolaj a környezetre is káros és bármilyen, a környezetbe történő szivárgást meg kell akadályozni. Minden szivárgást az észlelése után azonnal ki kell javítani. A legkisebb szivárgás is gyorsan erőteljessé válhat. A munkavégző adaptert csak olyan fajtájú hidraulikaolajjal üzemeltesse, amely az Avant rakodógépekben elfogadott.



VESZÉLY

Nagy nyomású folyadék bőrbe fecskendeződésének veszélye - Engedje le a maradványnyomást a karbantartás előtt.

Soha ne kezelje akkor a hidraulikus alkatrészeket, amikor a hidraulikus rendszer nyomás alatt áll, mivel eltörhet vagy meglazulhat egy szerelvény, és a kiszabaduló olaj súlyos sérüléseket okozhat. Ne használja a berendezést, ha hibát észlelt a hidraulikus rendszerben.



Szemrevételezéssel ellenőrizze a tömlőket repedések és kidörzsölődés szempontjából. Ha szivárgás jeleit észleli, a komponens ellenőrzéséhez tartson oda egy kartonpapír darabot arra a helyre, ahol a szivárgást gyanítja. Ne kézzel keresse meg a szivárgást. Kövesse figyelemmel a tömlők kopását, és hagyja abba a használatot, ha bármelyik tömlő külső rétege lekopott. Ellenőrizze a tömlők elvezetését. Igazítsa be a tömlőbilincseket, hogy elkerülje a tömlők kidörzsölődését. A tömlők üzemi élettartama korlátozott. Az üzemeltetési körülményektől függően minden tömlőt legfeljebb 3–5 év használat után alaposan meg kell vizsgálni, és szükség esetén újakra ki kell cserélni.

Ha bármilyen hibát talál, az azt jelenti, hogy a hidraulikatömlőt vagy komponenst ki kell cserélni és a berendezést a megjavításáig nem szabad használni. Pótalkatrészek a legközelebbi AVANT forgalmazónál vagy feljogosított szervizpontnál kaphatók. Ha Önnek nincs megfelelő ismerete és tapasztalata a hidraulikus szerelvényekkel kapcsolatban, illetve a javítás biztonságos elvégzésére vonatkozóan, akkor a javítási munkát hagyja professzionális szerelőkre.

8.2 A munkavégző adapter tisztítása

Rendszeresen tisztítsa meg a munkavégző adaptert, hogy megelőzze a szennyeződés felhalmozódását, amelyet még nehezebb eltakarítani. A tisztításhoz használható nagynyomású mosóberendezés és enyhe tisztítószer. Ne használjon erős oldószereket és ne szórja rá közvetlenül a hidraulikus alkatrészekre, vagy a munkavégző adapteren lévő címkékre.

8.3 Fémszerkezetek felülvizsgálata

A munkavégző adapter fém szerkezeti részeit is rendszeresen felül kell vizsgálni. Szemrevételezéssel ellenőrizze, vannak-e sérülések, és alaposan vizsgálja meg a gyorscsatoló kereteket, valamint azok környezetét. Tilos használni a munkavégző adaptert, ha az deformálódott, elrepedt vagy elszakadt.

Hegesztéssel végzett javítást csak hegesztő szakmunkások végezhetnek. Hegesztéskor kizárólag a munkavégző adapterben használt acélhoz megfelelő módszerek és adalékanyagok használata megengedett. A javításokra vonatkozó további tájékoztatásért lépjen kapcsolatba a legközelebbi szervizponttal.

8.4 Kenés

A multifunkcionális eszközmeghajtó egységen vagy annak munkavégző szerszámain nincsenek kifejezett kenési pontok.

8.5 A munkavégző szerszámok karbantartása

8.5.1 Karos seprő

A karos seprő keféjének ellenőrzése

A sörték anyaga nylon/acél és normális üzemeltetési körülmények között a seprőnek jó a kopásállósága. Ahogy a seprőkefe (X) kopik, veszít hatékonyságából és a túlságosan elkopott seprőkefét ki lehet cserélni. Ha a seprő rázkódik vagy rendellenes hangot ad használat közben, akkor tisztítsa le alaposan a seprőt és távolítsa el minden seprőkefébe vagy tengelyre ragadt szennyeződést.

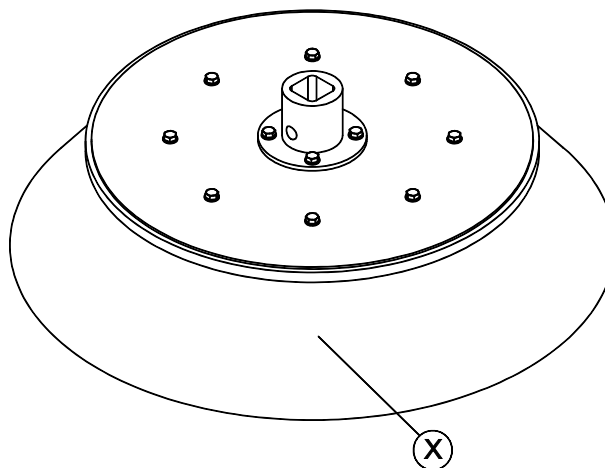

8.5.2 XL gyomirtó kefe

A sörték ellenőrzése

A sörték állapotát néhány használat után mindig le kell ellenőrizni. Amikor a sörték jó formájúak, jobban seprik a felszínt és ezért a gyomirtó kefe kisebb teljesítményt igényel a működéshez. Ha megsérülnek a sörték, akkor ki kell cserélni az A419753 számú sörtéegységet egy újra.

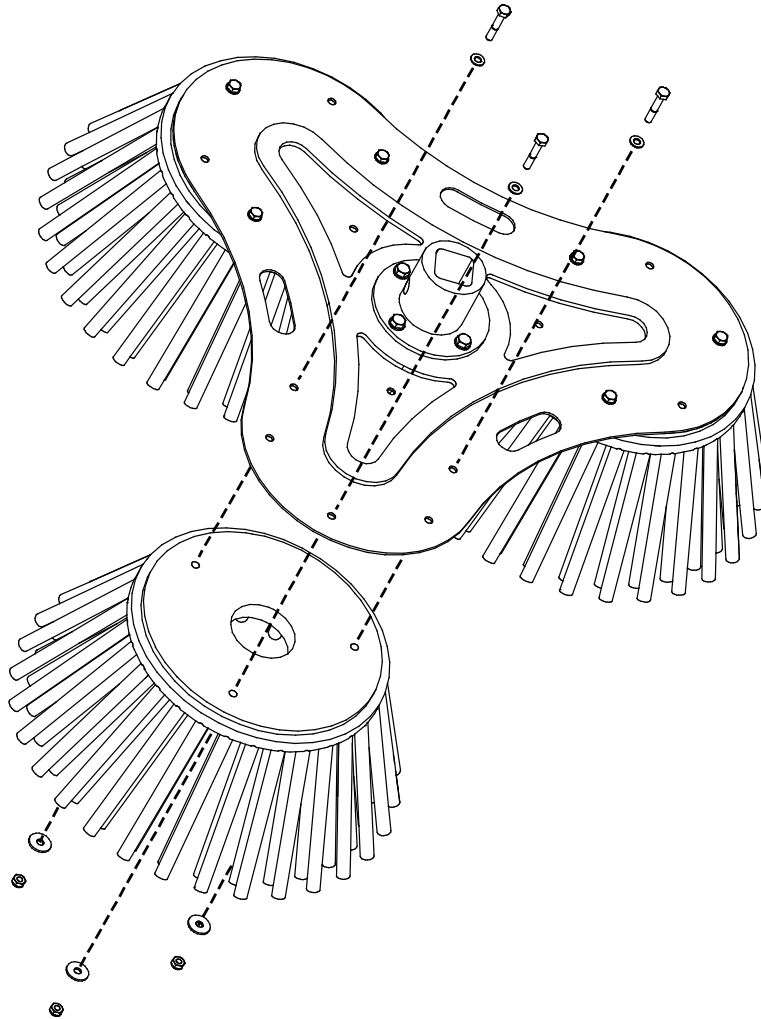

8.5.3 Drótkötélkefe

A drótkötelek ellenőrzése

A drótkötelek anyaga acél és normális üzemeltetési körülmények között a seprőkefe kopásállósága jó. A sörték állapotát azonban néhány használat után mindig le kell ellenőrizni. Minden sérült A422669 számú drótkötelet újra kell kicserélni.

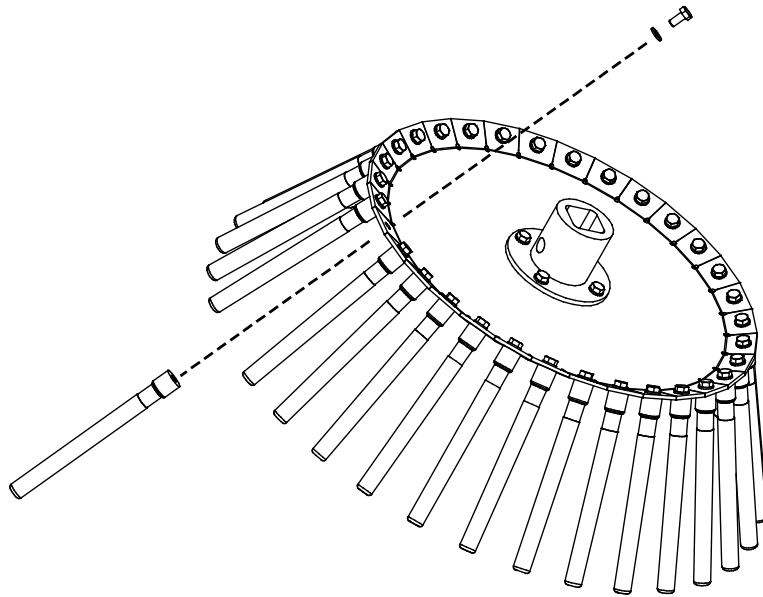

9. Jótállási feltételek

Az AvantTecno Oy az általa gyártott munkaeszközökre a vásárlás időpontjától 1 év (12 hónap) jótállást vállal.

A jótállás az alábbi javítási költségekre terjed ki:

- A javításra fordított munkaidő költsége amennyiben a javítás nem a gyárban történik.
- A gyártó kicserél minden hibás alkatrész és komponenst.

Előzetes egyeztetés alapján bizonyos esetekben a gyártó megtérítheti a vevő által helyben beszerzett komponensek költségét.

A jótállás nem terjed ki:

- Az előírt karbantartáshoz szükséges komponensekre, kopó-fogyó alkatrészekre és munkaidőre.
- A különleges üzemi körülményekből, nem megfelelő használatból, az AvantTecno Oy előzetes engedélye nélküli szerkezeti változtatásokból, karbantartás hiányából, vagy nem gyári alkatrészek használatából adódó meghibásodásokra.
- A meghibásodásból származó esetleges más káreseményekre, kieső munkaidőre, stb.
- A javítással kapcsolatos utazási és/vagy szállítási költségekre.

FI	EY-vaatimusten mukaisuusvakuutus	Alkuperäinen kieliversio
SE	EG-försäkran om överensstämmelse	Originalversion
EN	EC Declaration of Conformity	Original language
HU	EK megfeleléségi nyilatkozat	Az eredeti dokumentum fordítása



Valmistaja / Tillverkare / Manufacturer / Gyártó
Osoite / Adress / Address / Cím

AVANT TECNO OY
Ylötie 1
33470 YLÖJÄRVI,
FINLAND

Vakuutamme täten, että alla mainitut tuotteet täyttävät konedirektiivin turvallisuus- ja terveysvaatimukset (direktiivi 2006/42/EY muutoksineen). Seuraavia yhdenmukaistettuja standardeja on sovellettu /

Vi försäkrar härmed att nedan beskrivna produkter överensstämmer med hälso- och säkerhetskrav i EG-maskindirektiv (EG-direktiv 2006/42/EG som ändrat). Följande harmoniserade standarder har tillämpats /

We hereby declare that the products listed below are in conformity with the provisions of the Machinery Directive (directive 2006/42/EC as amended). The following harmonized standards have been applied:

Ezúton nyilatkozunk, hogy az alábbiakban felsorolt termékek megfelelnek a gépekről szóló irányelvnek (2006/42/EK irányelv módosításai). Az alábbi harmonizált szabványokat alkalmaztuk

SFS-EN ISO 12100, SFS-EN ISO 4413

Mallit / Modeller / Models / Models

Avant	
S30 pyöritysyksikkö; Avant-kuormaajan työlaite Multifunktionsrotator S30; arbetsredskap för Avant lastare Hydraulic drive unit S30; attachment for Avant loaders Multifunkcionális S30 meghajtó egység; munkavégző adapter Avant rakodógépekhez	A429926



16.7.2019 Ylöjärvi, Finland

Risto Käkelä,
Toimitusjohtaja / Verkställande direktör /
Managing Director / Ügyvezető



AVANT[®]